

MONTI

MBX[®] METAL BLASTER[®] AUTOMOTIVE PNEUMATIC



i



DE	3	TR	39
GB	6	PL	42
I	9	H	45
F	12	CZ	48
E	15	SK	51
P	18	RO	54
NL	21	SLO	57
DK	24	BG	60
N	27	EST	63
FIN	30	LT	66
S	33	LV	69
GR	36	RUS	72

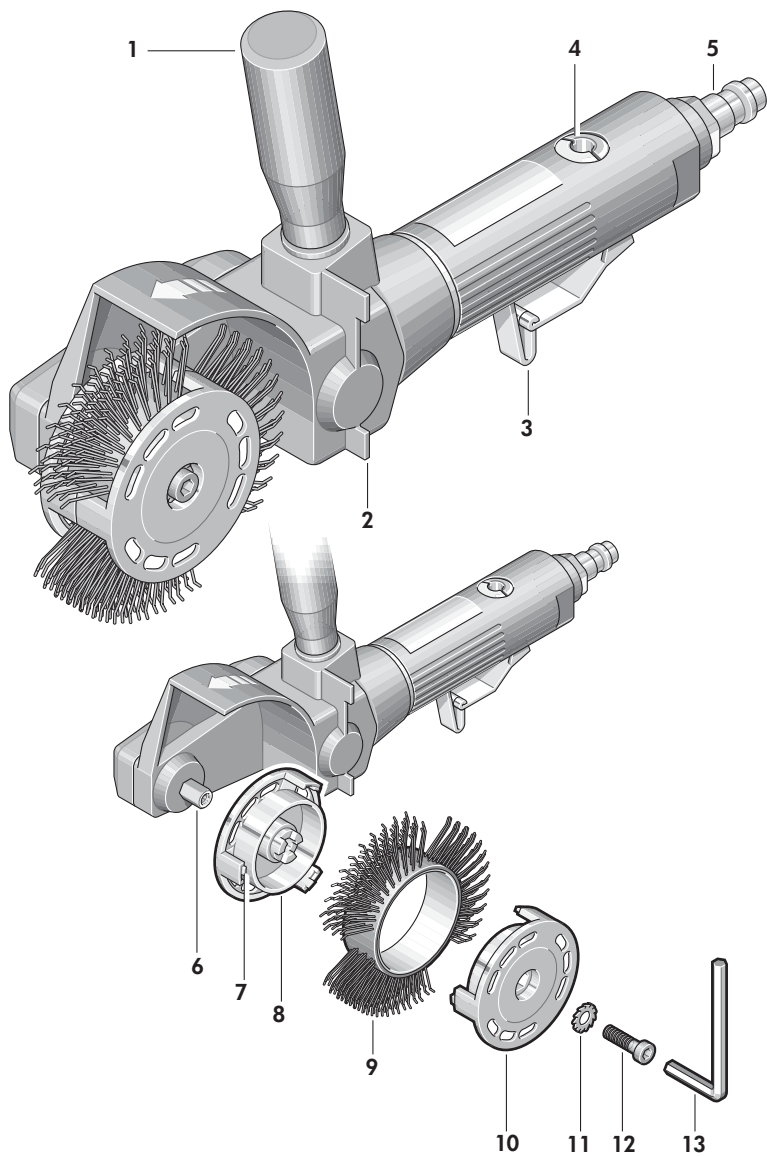

Zu Ihrer Sicherheit

Gefahrloses Arbeiten mit dem Gerät ist nur möglich, wenn Sie die Bedienungsanleitung und die Sicherheitshinweise vollständig lesen und die darin enthaltenen Anweisungen strikt befolgen.

Schutzbrille, Schutzhandschuhe und festes Schuhwerk tragen.

Beim Arbeiten entstehender Abrieb ist gesundheitsschädlich. Staubschutzmaske tragen!

- Beim Arbeiten das Gerät immer fest mit beiden Händen halten und für einen sicheren Stand sorgen.
- Nur für Druckluftgeräte zugelassene Original MBX® Bänder verwenden.
- Vor allen Arbeiten am Gerät, in Arbeitspausen sowie bei Nichtgebrauch die Luftversorgung unterbrechen.
- Keine brennbaren Gase oder Sauerstoff statt Druckluft verwenden.
- Beim Bearbeiten von Metallen entsteht Funkenflug. Darauf achten, dass keine Personen gefährdet werden. Wegen der Brandgefahr dürfen sich keine brennbaren Materialien in der Nähe (Funkenflugbereich) befinden.
- Die Drehrichtung beachten. Gerät immer so halten, dass Funken oder Staub vom Körper wegfliegen.
- Zur Kennzeichnung des Gerätes nicht in das Gehäuse bohren oder Nieten anbringen. Die Schutzisolation ist dann nicht mehr gewährleistet. Verwenden Sie Klebeschilder.
- **Nur Original MBX® Zubehör verwenden.**

Gerätekenwerte

MBX® METAL BLASTER® AUTOMOTIVE PNEUMATIC

Betriebsdruck	6,2 bar (90 psi)
Durchschnittlicher Luftverbrauch	500 l/min
Leerlaufdrehzahl	0 – 3500 min ⁻¹
Druckluftanschluss	R 1/4"
Schlauchweite (min.)	9,5 mm (3/8 ")
Gewicht	1,1 kg

Geräusch-/ Vibrationsinformation

Messwerte ermittelt entsprechend DIN 45635-21; DIN EN ISO 3744.

Der A-bewertete Geräuschpegel des Gerätes beträgt typischerweise: Schalldruckpegel 83 dB (A); Schalleistungspegel 88 dB (A).

Gehörschutz tragen!

Die bewertete Beschleunigung beträgt typischerweise 1 m/s².

Verwendung

MBX® METAL BLASTER® AUTOMOTIVE PNEUMATIC ist zum Entfernen von Unterbodenschutz, PVC und sonstigen Dichtmassen sowie zum Entlacken im Karosseriebereich speziell an Schweißnähten bei Unfallschäden gebaut. Dieses Gerät darf nur wie angegeben bestimmungsgemäß verwendet werden.

Geräteelemente

- | | |
|--------------------|----------------------------|
| 1 Zusatzgriff | 8 Aufnahmesystem innen |
| 2 Handgriff | 9 Band |
| 3 Ventilhebel | 10 Aufnahmesystem außen |
| 4 Regulierschraube | 11 Unterlegscheibe |
| 5 Stecknippel* | 12 Fixierschraube |
| 6 Antriebsspindel | 13 Innensechskantschlüssel |
| 7 Führungsnocken | |

* Zubehör

Geräteschutz

Der maximal zulässige Betriebsdruck von 6,2 bar darf nicht überschritten werden, ggf. Druckminderer einsetzen.

Um Beschädigungen durch verschmutzte Druckluft zu vermeiden, muss im Leitungssystem eine Druckluftwartungseinheit verwendet werden.

Arbeitswerkzeug einsetzen

Vor allen Arbeiten am Gerät Luftversorgung unterbrechen.

Aufnahmesystem außen (10) abziehen. Band (9) mit den Spitzen in Drehrichtung einsetzen, Schraube (12) und Unterlegscheibe (11) demontieren. Aufnahmesystem außen (10) aufsetzen. Darauf achten, dass das Aufnahmesystem (8), (10) mit den Führungsnocken (7) ineinandergreifen.

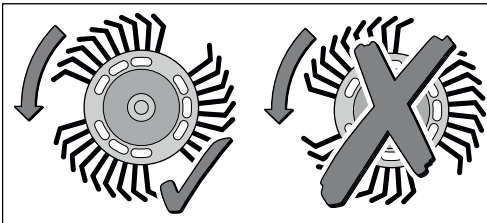

Unterlegscheibe (11) und Schraube (12) montieren und mit Innensechskantschlüssel (13) festziehen.

Inbetriebnahme

Werkzeug an ein Druckluft-Leitungssystem mit Wartungseinheit (Filter, Regler, Öler) anschließen.

Stufenlose Drehzahlsteuerung

MBX® Metal Blaster® Automotive Pneumatic läuft je nach Druck auf den Ventilhebel (3) mit variabler Drehzahl. Leichter Druck bewirkt eine niedrige Drehzahl und macht einen sanften, kontrollierten Anlauf möglich. Damit kann für die jeweils auszuführende Arbeit die günstigste Drehzahl gewählt werden.

Arbeitshinweise

- Das Gerät darf nicht ohne Zusatzgriff 1 betrieben werden.
- ➔ Die Maschine nur so fest wie nötig auf die Werkstückoberfläche drücken. Höherer Druck erhöht nicht die Arbeitsgeschwindigkeit, aber den Verschleiß des Bandes.

Gerät an Kanten nur in Längsrichtung einsetzen. Gerät in Arbeitspausen immer auf die Stützpunkte 2 (mit dem Band nach unten) ablegen.

Bei plötzlich auftretenden Vibrationen oder ungewöhnlichen Geräuschen Maschine sofort stoppen und das Band auf Schäden/Verschleiß prüfen.

Wartung und Reinigung

Die Maschine ist wartungsarm. Es ist lediglich darauf zu achten, dass die Schmierung über die Druckluft gewährleistet ist.

Vor dem ersten Einsatz sollte der Motor jedes Druckluftgerätes leicht geschmiert werden. Dazu 2-3 Tropfen Öl direkt in den Stecknippel 5 geben, auch wenn die Druckluftanlage mit einer Wartungseinheit ausgerüstet ist.

Sollte das Gerät trotz sorgfältiger Herstell- und Prüfverfahren einmal ausfallen, ist die Reparatur von einer autorisierten Kundendienststelle für **MBX®** Druckluftwerkzeuge ausführen zu lassen.

Bei allen Rückfragen und Ersatzteilbestellungen bitte unbedingt die Artikelnummer laut Typenschild des Gerätes angeben.

Umweltschutz**Rohstoffrückgewinnung statt Müllentsorgung**

Gerät, Zubehör und Verpackung sollten einer umweltgerechten Wiederverwertung zugeführt werden.

Zum sortenreinen Recycling sind Kunststoffteile gekennzeichnet.

Gewährleistung

Für **MBX® Metal Blaster® Automotive Pneumatic** bieten wir eine Gewährleistung gemäß unseren Liefer- und Zahlungsbedingungen. Schäden, die auf natürliche Abnutzung, Überlastung oder unsachgemäße Behandlung zurückzuführen sind, werden von der Garantie ausgeschlossen.

For your safety

Working safely with this machine is possible only when the operating and safety information are read completely and the instructions contained therein are strictly followed.

Wear safety glasses, protective gloves and sturdy shoes.

The parts rubbed-off while working are detrimental to health. Wear a dust mask!

- When working with the machine, always hold it firmly with both hands and provide for a secure stance.
- Use only original MBX® belts approved for pneumatic machines.
- Before carrying out any work on the tool itself, during pauses in the work and when not in use, disconnect the air supply.
- Do not use combustible gases or oxygen instead of pressurised air.
- When working on metal, flying sparks are produced. Take care that no persons are endangered. Because of the danger of fire, no combustible materials should be located in the vicinity (spark flight zone).
- Pay attention to the direction of rotation. Always hold the machine so that sparks or dust fly away from the body.
- Do not drill into housing or attach rivets in order to mark the machine. The insulation is then no longer ensured. Use stickers.
- **Use only original MBX® parts and accessories.**

Tool Specifications

MBX® METAL BLASTER® AUTOMOTIVE PNEUMATIC

Operating pressure	6.2 bar (90 psi)
Air consumption (average)	500 l/min
No-load speed	0 – 3500 rpm ⁻¹
Pressurised air connection	R 1/4"
Hose width (min.)	9.5 mm (3/8 ")
Weight	1.1 kg

Noise/vibration information

Measured values determined according to DIN 45635-21; DIN EN ISO 3744.

Typically the A-weighted noise levels of the product are: sound pressure level: 83 dB (A); sound power level: 88 dB (A).

Use ear protection!

The typical weighted acceleration is 1 m/s².

Usage

MBX® METAL BLASTER® AUTOMOTIVE PNEUMATIC is intended for the removal of undercoating, PVC and other sealing compounds as well as for paint removal from car bodies especially at welding seams resulting from accident damage. Do not use this product in any other way as stated for normal use.

Operating controls

- | | |
|----------------------|---------------------------|
| 1 Auxiliary handle | 8 Adaptor system inside |
| 2 Handle | 9 Belt |
| 3 Valve lever | 10 Adaptor system outside |
| 4 Adjusting screw | 11 Washer |
| 5 Connection nipple* | 12 Fixing screw |
| 6 Drive Screw | 13 Allen key |
| 7 Arms | |

* Accessory

Equipment protection

The maximum allowable operating pressure of 6.2 bar must not be exceeded. Use a pressure regulator, if necessary.

To avoid damage from contaminated air, a maintenance unit must be used in the air supply system.

Fitting the working tool

Before carrying out any work on the tool itself, disconnect the air supply.

Pull off the outer adaptor system (10). Insert the belt (9) with the tips pointing in the direction of rotation, dismantle screw (12) and washer (11). Place outer adaptor system (10). Ensure that the adaptor system (8), (10) engages with the arms (7).

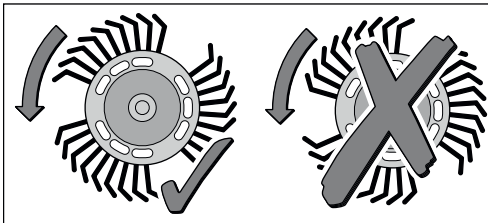

Mount the washer (11) and the screw (12) and tighten with the Allen key (13).

Initial operation

Connect the tool to a compressed air system with a maintenance unit (filter, regulator, oiler).

Continuously Variable Speed Control

MBX® Metal Blaster® Automotive Pneumatic runs with variable speed, depending on the pressure on the valve lever (3). Light pressure results in a low speed and makes smooth, controlled starting possible. In this manner, the best speed can be selected for each operation to be performed.

Advices for operation

- The machine must not be used without the auxiliary handle 1.
- ➔ Press the machine only as hard as necessary onto the surface of the workpiece. Higher pressure does not increase the working speed but increases the abrasion of the belt.

Use the machine on edges only in the lengthways direction. During work pauses, always lay the machine down on the support points 2 (with the belt pointing downward).

If vibrations or unusual noises suddenly occur, stop the machine at once and check the belt for damage or wear.

Maintenance and Cleaning

The machine requires little maintenance. It is only necessary to ensure that lubrication is provided via the pressurised air.

Before the first use of every pneumatic tool, the motor should be lightly oiled. For this purpose, place 2- 3 drops of oil directly into the connection nipple 5, also when the air supply is equipped with a maintenance unit.

Should the machine malfunction in spite of careful manufacturing and testing procedures, have the repairs performed by an authorised customer service location for MBX® pneumatic tools.

For all correspondence and spare parts orders, always include the serial number on the type plate of the machine.

Environmental Protection**Recycle raw materials instead of disposing as waste**

The machine, accessories and packaging should be sorted for environmental-friendly recycling.

The plastic components are labelled for categorized recycling.

Guarantee

For **MBX® Metal Blaster® Automotive Pneumatic**, we provide a guarantee in accordance with our conditions for sale and delivery. Damage caused by normal wear, overloading or improper handling is excluded from the guarantee.

Per la Vostra sicurezza

È possibile lavorare con la macchina senza incorrere in pericoli soltanto dopo aver letto completamente le istruzioni per l'uso, l'opuscolo avvertenze per la sicurezza e seguendo rigorosamente le istruzioni in esse contenute.

Portare occhiali di protezione, guanti di protezione e scarpe di protezione.

L'attrito che risulta dal lavoro è dannoso per la salute. Indossare una mascherina antipolvere!

- Durante il lavoro tenere sempre la macchina con entrambe le mani e mantenere una postura stabile.
- Usare solo nastri originali **MBX®** per utensili pneumatici.
- Prima di qualunque intervento alla macchina, durante le pause di lavoro, cosippure quando non si usa più la macchina, è necessario interrompere l'alimentazione dell'aria.
- Non utilizzare gas infiammabili oppure ossigeno invece dell'aria compressa.
- In caso di lavorazione di metalli si generano scintille. Attenzione a non mettere in pericolo l'incolumità di persone. Non lasciare materiali infiammabili nelle vicinanze (area soggetta a scintille), sussiste il pericolo d'incendio.
- Osservare la direzione di rotazione. Tenere sempre la macchina in modo tale da allontanare scintille o polvere dal corpo.
- Non forare l'apparecchio nella carcassa né rivettarlo a scopo di contrassegno. In tal caso non sarebbe più garantita l'isolamento di protezione. Utilizzare segnali adesivi.
- **Usare solo accessori originali **MBX®**.**

Dati tecnici

MBX® METAL BLASTER® AUTOMOTIVE PNEUMATIC

Pressione di esercizio	6.2 bar (90 psi)
Fabbisogno d'aria (in media)	500 l/min
Numero di giri a vuoto	0 – 3500 min ⁻¹
Collegamento aria compressa	R 1/4"
Larghezza del tubo (min.)	9.5 mm (3/8")
Peso	1,1 kg

Informazioni sulla rumorosità e sulla vibrazione

Valori misurati conformemente alla norma DIN 45635-21; DIN EN ISO 3744.

Il livello di rumorosità valutato A dell'utensile corrisponde tipicamente a: livello di pressione sonora 83 dB (A), livello di potenza sonora 88 dB (A).

Indossare cuffie protettive!

L'accelerazione misurata raggiunge di solito il valore di 1 m/s².

Applicazione

MBX® METAL BLASTER® AUTOMOTIVE PNEUMATIC è realizzato per rimuovere le protezioni sottofondo, PVC e altre masse di tenuta, oltre che per sverniciare carrozzerie, soprattutto sui cordoni di saldatura in seguito a danni per incidente. Utilizzare il prodotto solo per l'uso per cui è previsto.

Elementi della macchina

- | | | | |
|---|---------------------------|----|----------------------------|
| 1 | Impugnatura supplementare | 8 | Sistema di attacco interno |
| 2 | Impugnatura | 9 | Nastro |
| 3 | Leva della valvola | 10 | Sistema di attacco esterno |
| 4 | Vite di regolazione | 11 | Rosetta |
| 5 | Nipplo* | 12 | Vite di fissaggio |
| 6 | Albero motore | 13 | Chiave a brugola |
| 7 | Camma di guida | | |

* Accessorio

Protezione dell'apparecchio

Non è permesso superare la pressione massima di esercizio ammessa di 6,2 bar; impiegare eventualmente il riduttore della pressione.

Al fine di evitare danni dovuti ad aria compressa sporca, applicare nel sistema di tubazione un'unità di manutenzione per l'aria compressa.

Fissaggio dell'utensile da lavoro

Prima di ogni intervento sulla macchina, staccare l'alimentazione dell'aria.

Estrarre il sistema di attacco esterno (10). Inserire il nastro (9) con le punte in direzione di rotazione, smontare la vite (12) e la rosetta (11). Applicare il sistema di attacco esterno (10). Verificare che il sistema di attacco (8), (10) sia incastrato con la camma di guida (7).

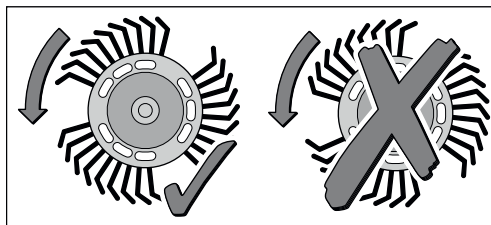

Montare la rosetta (11) e la vite (12) e stringerle con chiave a brugola (13).

Messa in funzione

Collegare l'utensile ad un sistema di alimentazione di aria compressa munito di unità di preparazione aria (filtro, regolatore, oliatore).

Regolazione continua del numero di giri

MBX® Metal Blaster® Automotive Pneumatic funziona con numero di giri variabile in funzione della pressione sulla leva della valvola (3). Una pressione più leggera provoca un numero di giri inferiore e consente un avviamento dolce e controllato. In questo modo è possibile selezionare il numero di giri migliore per il lavoro da eseguire.

Indicazioni pratiche

- La macchina non può essere utilizzata senza l'impugnatura supplementare 1.
- ➔ Premere la macchina sulla superficie del pezzo solo nella misura necessaria. Una pressione maggiore non aumenta la velocità di lavorazione, ma l'usura del nastro.

Lavorando su bordi, applicare la macchina solo in senso longitudinale. Durante le pause di lavoro, appoggiare sempre l'utensile sul punto di appoggio 2 (con il nastro rivolto verso il basso).

In caso di vibrazioni improvvise o rumori anomali, arrestare subito la macchina e verificare che il nastro non sia danneggiato o usurato.

Cura e pulizia

La macchina è a bassa manutenzione. Occorre soltanto fare attenzione che la lubrificazione sia garantita tramite aria compressa.

Prima del primo impiego occorre lubrificare leggermente ogni utensile ad aria compressa. A tale scopo, applicare 2-3 gocce d'olio direttamente nel nipplo 5, anche se l'impianto ad aria compressa è dotato di unità di manutenzione.

Nel caso in cui l'utensile, nonostante un'accurata produzione e controllo, dovesse guastarsi, farlo riparare da un centro clienti autorizzato da **MBX®** per gli utensili ad aria compressa.

Per ogni tipo di richiesta o di ordinazione di pezzi di ricambio, è indispensabile comunicare sempre il codice articolo riportato sulla targhetta di fabbricazione della macchina.

Avvertenze per la protezione dell'ambiente

Recupero di materie prime, piuttosto che smaltimento di rifiuti

Macchina, accessori ed imballaggio dovrebbero essere inviati ad un riciclaggio ecologico.

I componenti in plastica sono contrassegnati per la raccolta differenziata.

Garanzia

Per **MBX® Metal Blaster® Automotive Pneumatic** offriamo la garanzia prevista dalle nostre condizioni di fornitura e pagamento. Si esclude la prestazione di garanzia in caso di danni dovuti a normale usura, a sovraccarico, oppure a trattamento ed impiego non appropriato.

Pour votre sécurité

Pour travailler sans risque avec cet appareil, lire intégralement au préalable les instructions de service et les remarques concernant la sécurité. Respecter scrupuleusement les indications et les consignes qui y sont données.

Porter des lunettes de protection et des gants de protection. Mettre une paire de chaussures solides.

La poussière générée est nuisible à la santé. Porter un masque respiratoire protecteur!

- Pendant le travail avec cet appareil, le tenir toujours fermement et à deux mains. Adopter une position stable et sûre.
- N'utiliser que les brosses d'origine MBX® agréées pour machines à air comprimé.
- Toujours couper l'alimentation en air comprimé pendant les pauses ainsi qu'avant de procéder à une intervention d'entretien, de maintenance ou de réparation sur cette machine.
- Ne jamais utiliser de gaz inflammables ou d'oxygène à la place d'air comprimé.
- La rectification des métaux génère des étincelles. Veiller à ce que personne ne soit mis en danger. En raison du risque d'incendie, aucune matière inflammable ou combustible ne doit se trouver dans la zone de projection des étincelles.
- Observer le sens de rotation de l'outil. Tenir l'appareil de telle sorte que les étincelles ou la poussière de meulage soient projetées dans la direction opposée à celle du corps.
- Ne pas percer le carter de l'appareil ni effectuer de rivets sur le carter afin de marquer l'appareil. La double isolation ne serait plus assurée. Utiliser des autocollants.
- **N'utiliser que des accessoires MBX® d'origine.**

Caractéristiques techniques

MBX® METAL BLASTER® AUTOMOTIVE PNEUMATIC

Pression de service	6,2 bar (90 psi)
Consommation d'air comprimé (en moyenne)	500 l/min
Vitesse à vide	0 – 3500 min ⁻¹
Raccord d'alimentation	R 1/4"
Ø intérieur du tuyau d'alimentation (min.)	9,5 mm (3/8 ")
Poids	1,1 kg

Bruits et vibrations

Valeurs de mesures obtenues conformément à la norme européenne DIN 45635-21; DIN EN ISO 3744.

Le niveau sonore classé A de l'appareil est typiquement: intensité de bruit 83 dB (A). Niveau de bruit 88 dB (A).

Portez un protège ouïe!

L'accélération réelle mesurée est de 1 m/s².

Utilisation

La MBX® METAL BLASTER® AUTOMOTIVE PNEUMATIC à brosses a été conçue pour éliminer l'enduit plastique de la protection du bas de caisse, le C.P.V. et autres matériaux d'étanchéité, ainsi que pour enlever la peinture de carrosserie notamment sur les soudures pour dégâts matériels. Comme déjà indiqué, cette machine n'est conçue que pour une utilisation normale.

Éléments de la machine

- | | | | |
|----|------------------------|----|-----------------------------|
| 14 | Poignée supplémentaire | 21 | Système de fixation interne |
| 15 | Poignée | 22 | Bande |
| 16 | Levier de soupape | 23 | Système de fixation externe |
| 17 | Vis de réglage | 24 | Rondelle |
| 18 | Orifice de graissage* | 25 | Vis de fixation |
| 19 | Arbre de transmission | 26 | Clé Allen |
| 20 | Came de guidage | | |

* Accessoire

Protection de la machine

Ne pas dépasser la pression de service maximale admissible de 6,2 bar, le cas échéant, utiliser un régulateur-détendeur.

Afin d'éviter des dommages dus à un air comprimé encrassé, utiliser dans la tuyauterie une unité d'entretien d'air comprimé.

Fixation de l'outil

Toujours couper l'alimentation en air comprimé pendant les pauses ainsi qu'avant de procéder à une intervention d'entretien, de maintenance ou de réparation sur cette machine.

Oter le système de fixation externe (10). Poser la bande (9) avec les pointes dans le sens de la rotation, démonter la vis (12) et la rondelle (11). Mettre en place système de fixation externe (10). Veiller à ce que le système de fixation externe (8), (10) s'accrochent dans les cames de guidage (7).

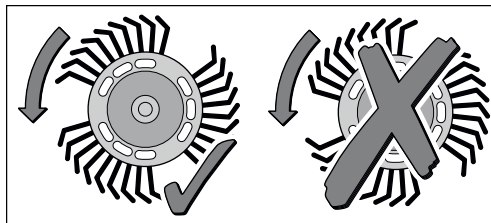

Monter la rondelle (11) et la vis (12) et serrer à l'aide de la clé Allen.

Mise en service

Brancher l'outil sur une tuyauterie d'air comprimé avec unité d'entretien (filtre, régulateur, lubrificateur).

Régulation en continu de la vitesse de rotation

MBX® Metal Blaster® Automotive Pneumatic fonctionne à vitesse variable selon la pression sur le levier de soupape (3). Lorsque l'utilisateur n'exerce qu'une légère pression sur ce levier, l'appareil fonctionne à vitesse réduite et autorise un démarrage progressif et contrôlé. Ce levier permet de déterminer soi-même puis de maintenir le régime convenant le mieux à chaque application.

Instructions d'utilisation

- L'appareil ne doit pas être utilisé sans sa poignée supplémentaire 1.
- ➔ N'exercer qu'une pression modérée sur la surface à travailler. Une pression plus élevée n'augmente pas la vitesse de travail mais l'usure de la brosse.

Ne poser la machine qu'en sens longitudinal sur les bords. Toujours déposer la machine sur les points d'appuis 2 (la brosse vers le bas) dans les pauses de travail.

En cas de vibrations se produisant brusquement ou de bruits insolites, arrêter immédiatement la machine et contrôler si la brosse de ponçage présente des signes d'usure ou si elle est endommagée.

Entretien et nettoyage

Cet appareil ne nécessite aucune maintenance. Il convient simplement de veiller à ce que la lubrification soit assurée via l'air comprimé fourni à l'appareil.

Avant la première mise en service, le moteur de chaque outil à air comprimé devrait être graissé légèrement. Pour cela, introduire 2-3 gouttes d'huile directement dans le raccord 5, même si l'installation à air comprimé est équipée d'une unité d'entretien.

Si, malgré des procédés minutieux de fabrication et de contrôle, la machine était défectueuse, faire effectuer la réparation auprès d'un service après-vente autorisé pour outils électriques MBX® et outils à air comprimé.

Pour toutes questions et commandes de pièces de rechange, indiquer absolument le numéro d'article se trouvant sur la plaque signalétique de l'appareil.

Instructions de protection de l'environnement

Récupération des matières premières plutôt qu'élimination des déchets

Les machines, comme d'ailleurs leurs accessoires et emballages, doivent pouvoir suivre chacune une voie de recyclage appropriée.

Nos pièces plastiques ont ainsi été marquées en vue d'un recyclage sélectif des différents matériaux.

Garantie

Pour **MBX® Metal Blaster® Automotive Pneumatic** nous offrons une garantie correspondant à nos conditions de livraison et de paiement. Les défauts dus à une usure normale, à une surcharge ou à un mauvais usage sont exclus de la garantie.

Para su seguridad

Solamente puede trabajar sin peligro con el aparato si lee íntegramente las instrucciones de manejo y las indicaciones de seguridad, ateniéndose estrictamente a las recomendaciones allí comprendidas.

Ponerse gafas de protección, guantes protectores y calzado fuerte.

La abrasión que se genera durante el trabajo es nociva para la salud. ¡Llevar máscara de protección contra el polvo!

- Al trabajar sujetar siempre el aparato firmemente con ambas manos y cuidar de una posición estable.
- Emplear sólo cintas originales homologadas **MBX®**.
- Antes de cualquier trabajo en el aparato, en las pausas de trabajo así como al no emplearlo, desconectar la alimentación de aire.
- No emplear gases inflamables u oxígeno en lugar de aire comprimido.
- Durante el mecanizado de metales se genera proyección de chispas. Observar que ninguna persona sea puesta en peligro. Debido al peligro de incendios no pueden encontrarse materiales inflamables en las cercanías (área de proyección de chispas).
- Observar el sentido de rotación. Sujetar siempre el aparato de tal modo, que las chispas y el polvo se alejen del cuerpo.
- Para identificación del aparato no taladrar la carcasa o aplicar remaches. En este caso ya no está garantizado el aislamiento de protección. Emplee rótulos adhesivos.
- **Emplear únicamente accesorios originales MBX®.**

Características técnicas

MBX® METAL BLASTER® AUTOMOTIVE PNEUMATIC

Presión de servicio	6,2 bar (90 psi)
Consumo de aire promedio	500 l/min
Revoluciones en vacío	0 – 3500 r.p.m.
Conexión de aire comprimido	R 1/4"
Ø interior de manguera (mín.)	9,5 mm (3/8 ")
Peso	1,1 kg

Información sobre ruidos y vibraciones

Determinación de los valores de medición según norma DIN 45635-21; DIN EN ISO 3744.

El nivel de ruidos de evaluación A del aparato es típicamente de: Nivel de presión acústica 83 dB (A), nivel de potencia acústica 88 dB (A)

¡Llevar protección auditiva!

La aceleración evaluada se eleva normalmente a 1 m/s².

Utilización

MBX® METAL BLASTER® AUTOMOTIVE PNEUMATIC ha sido construida para eliminación de protección de bajos, PVC u otras masas sellantes, así como la remoción de pintura en la zona de la carrocería especialmente en costuras de soldadura en caso de daños por accidentes. No utilice este producto para ninguna otra aplicación que no sea su uso normal.

Elementos de la máquina

- | | | | |
|---|--------------------------|----|---------------------------------|
| 1 | Empuñadura adicional | 8 | Sistema de alojamiento interior |
| 2 | Empuñadura | 9 | Cinta |
| 3 | Palanca de válvula | 10 | Sistema de alojamiento exterior |
| 4 | Tornillo de regulación | 11 | Arandela |
| 5 | Entrerrosca enchufable* | 12 | Tornillo de fijación |
| 6 | Husillo de accionamiento | 13 | Llave de hexágono interior |
| 7 | Leva de guía | | |

* Accesorio

Protección de la máquina

No debe superarse la presión de servicio máxima admisible de 6,2 bar; utilizar dado el caso un reductor de presión.

A fin de evitar deterioros por aire comprimido sucio, debe intercalarse en el sistema de tuberías una unidad de mantenimiento para aire comprimido.

Instalación del útil de trabajo

Antes de cualquier manipulación en el aparato interrumpir la alimentación de aire.

Extraer el sistema de alojamiento exterior (10). Colocar la cinta (9) con las puntas en dirección de rotación, desmontar el tornillo (12) y la arandela (11). Colocar el sistema de alojamiento exterior (10). Observar, que el sistema de alojamiento (8), (10) encajen entre sí con las levas de guía (7).

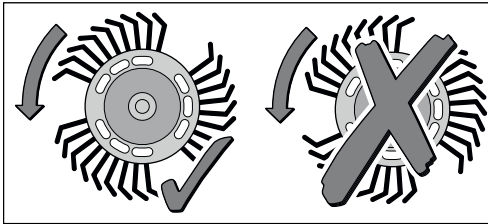

Montar la arandela(11) y el tornillo (12) y apretarlo con la llave de hexágono interior (13).

Puesta en funcionamiento

Conectar la herramienta a un sistema de tuberías neumático con una unidad de mantenimiento (filtro, regulador, aceiteador).

Control continuo de las revoluciones

MBX® Metal Blaster® Automotive Pneumatic marcha con revoluciones variables de acuerdo a la presión sobre la palanca de la válvula (3). Una ligera presión provoca bajas revoluciones y hace posible un arranque suave y controlado. De este modo se puede seleccionar las revoluciones más ventajosas para cada trabajo a ser ejecutado.

Sugerencias para trabajar

- El aparato no debe usarse sin la empuñadura adicional 1.
- ➔ Presionar la máquina contra la superficie de la pieza sólo con la fuerza necesaria. Una mayor presión no incrementa la velocidad de trabajo, pero sí el desgaste de la cinta.

Al trabajar bordes guiar el aparato solamente longitudinalmente a ellos. Durante las pausas de trabajo depositar el aparato sobre los puntos de apoyo 2 (con la cinta hacia abajo).

En caso de presentarse vibraciones sorpresivas o ruidos no habituales, parar inmediatamente la máquina y comprobar la cinta a daños/desgaste.

Mantenimiento y conservación

La máquina es de bajo mantenimiento. Solamente se debe observar, que esté garantizada la lubricación a través del aire comprimido.

Antes del primer empleo el motor de cada aparato de aire comprimido debe ser ligeramente lubricado. Aplicar para ello 2 a 3 gotas aceite directamente en la boquilla de inserción 5 incluso si la instalación de aire comprimido dispone de una unidad de mantenimiento.

En caso de que a pesar de los cuidadosos procedimientos de fabricación y comprobación el aparato alguna vez fallara, la reparación debe ser realizada por un punto de servicio postventa autorizado para **MBX®** Herramientas neumáticas.

Para cualquier consulta o al solicitar piezas de repuesto es imprescindible indicar siempre el número de artículo que figura en la placa de características del aparato.

Protección del medio ambiente

Recuperación de materias primas en lugar de eliminación de desperdicios

El aparato, los accesorios y el embalaje deben ser encaminados a un proceso de reciclado respetuoso con el medio ambiente.

Para efectuar un reciclaje selectivo se han identificado las piezas de plástico.

Garantía

Para **MBX® Metal Blaster® Automotive Pneumatic** ofrecemos una garantía de acuerdo a nuestras condiciones de suministro y pago. No quedan cubiertos por la garantía los daños originados por un desgaste natural, sobrecarga o utilización inadecuada.

Para sua segurança

Um trabalho seguro com o aparelho só é possível depois de ter lido atentamente as instruções de utilização e as indicações de segurança, e se observar rigorosamente as indicações aí contidas.

Use óculos de protecção, luvas de protecção e calçado robusto.

Os detritos resultantes dos trabalhos são prejudiciais à saúde. Usar máscara de protecção contra poeiras!

- Ao trabalhar com o aparelho, segurar sempre bem no mesmo com ambas as mãos para o manter seguro.
- Utilizar apenas cintas originais para aparelhos de ar comprimido MBX®.
- Interromper o abastecimento de ar antes de iniciar qualquer trabalho no aparelho, durante as pausas de trabalho e quando o aparelho não estiver em funcionamento.
- Não utilizar gases inflamáveis ou oxigénio ao invés de ar comprimido.
- Ao trabalhar com metais, são libertadas faúlhas. Certifique-se de que ninguém está em perigo. Devido ao risco de incêndio, não devem existir materiais inflamáveis na proximidade (área de voo de faúlhas).
- Observar a direcção de rotação. Segurar sempre no aparelho de forma a manter afastadas do corpo as faúlhas e a poeira.
- Não perfurar o aparelho nem aplicar rebites no mesmo para o identificar. Caso contrário, deixa de ser garantido o isolamento de protecção. Use etiquetas adesivas.
- **Utilize apenas acessórios originais MBX®.**

Dados técnicos do aparelho

MBX® METAL BLASTER® AUTOMOTIVE PNEUMATIC

Pressão operacional	6.2 bar (90 psi)
Consumo de ar médio	500 l/min
Número de rotações em vazio	0 – 3500 min ⁻¹
Conexão de ar comprimido	R 1/4"
Extensão da mangueira (min.)	9,5 mm (3/8 ")
Peso	1,1 kg

Informações sobre ruído e vibrações

Valores de medição de acordo com DIN 45635-21; DIN EN ISO 3744.

O nível de ruído, classificado como A, do aparelho perfaz normalmente: Nível de pressão sonora 83 dB (A); Nível de potência sonora 88 dB (A).

Usar protecção auricular!

A aceleração avaliada é tipicamente de 1 m/s².

Aplicação

O MBX® METAL BLASTER® AUTOMOTIVE PNEUMATIC destina-se a retirar revestimentos inferiores, PVC e outras massas vedantes, bem como para envernizar a área da carroçaria, especialmente nas costuras de solda, em caso de acidente. Não use este produto de outra forma sem ser a normal para o qual foi concebido.

Elementos do aparelho

- | | | | |
|----|-----------------------|----|------------------------------|
| 14 | Pega adicional | 21 | Sistema de adaptação interno |
| 15 | Pega manual | 22 | Cinta |
| 16 | Alavanca da válvula | 23 | Sistema de adaptação externo |
| 17 | Parafuso de regulação | 24 | Arruela |
| 18 | Bico de entrada* | 25 | Parafuso de fixação |
| 19 | Fuso de accionamento | 26 | Chave Allen |
| 20 | Ressaltos de apoio | | |

* Acessório

Protecção do aparelho

A máxima pressão de funcionamento permitida de 6.2 bar não deve ser ultrapassada; se necessário, utilizar uma redução de pressão.

Para evitar danos provenientes de ar comprimido sujo, deve ser utilizada uma unidade de manutenção de ar comprimido no sistema de transporte.

Inserção da ferramenta

Interromper o abastecimento de ar antes de todos os trabalhos no aparelho.

Retirar o sistema de adaptação exterior (10). Colocar a cinta (9) com as pontas na direcção de rotação, e desmontar os parafusos (12) e as arruelas planas (11). Colocar o sistema de adaptação (10) no exterior. Certificar-se de que o sistema de adaptação (8), (10) está indentado com os ressaltos de apoio (7).

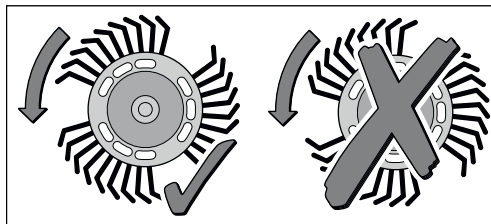

Montar as arruelas planas (11) e os parafusos (12), e apertar com uma chave Allen (13).

Colocação em Operação

Ligar a ferramenta à um sistema de transporte de ar comprimido com unidade de manutenção (filtro, regulador, lubrificador).

Comando de número de rotações sem escalonamento

O MBX® Metal Blaster® Automotive Pneumatic funciona, consoante a pressão sobre a alavanca da válvula (3) com rotação variável. Uma pressão ligeira resulta numa rotação inferior, e permite um arranque suave e controlado. Deste modo, pode ser seleccionada uma rotação mais favorável para o respectivo trabalho que vai executar.

Conselhos de trabalho

- O aparelho não deve ser utilizado sem o punho adicional 1.
- ➔ Não comprimir a máquina mais do que o necessário sobre a superfície da peça a trabalhar. Uma pressão mais elevada não aumenta a velocidade de trabalho, mas sim o desgaste da cinta.

Em cantos, o aparelho só deve ser utilizado no sentido longitudinal. Durante as pausas no trabalho, colocar o aparelho sempre no ponto de suporte 2 (com a cinta para baixo).

Em caso de vibrações repentinas ou ruídos estranhos, desligar a máquina imediatamente e verificar se a cinta apresenta danos/desgaste.

Manutenção e limpeza

A máquina requer pouca manutenção. Basta garantir a existência de lubrificação no sistema de ar comprimido.

Antes da primeira aplicação, o motor de cada aparelho de ar comprimido deve ser ligeiramente lubrificado. Para tal, aplicar 2-3 gotas de óleo directamente no bico de entrada 5, mesmo se o sistema de ar comprimido estiver equipado com uma unidade de manutenção.

Mesmo que o aparelho já tenha sido submetido a processos cuidadosos de fabrico e verificação, as reparações devem ser efectuadas por um centro autorizado de assistência ao cliente para ferramentas de ar comprimido MBX®.

Para todas as questões e encomendas de peças sobressalentes, deverá impreterivelmente indicar o número de artigo, conforme referido na placa de características do aparelho.

Protecção do meio-ambiente**Reciclagem de matérias-primas em vez de eliminação de lixo**

Recomenda-se sujeitar o aparelho, os acessórios e a embalagem a uma reutilização ecológica.

Para efeitos de uma reciclagem específica, as peças de plástico têm uma marcação.

Garantia

Para os aparelhos **MBX® Metal Blaster® Automotive Pneumatic**, oferecemos uma garantia de acordo com as nossas condições de fornecimento e pagamento. Danos provenientes de desgastes naturais, sobrecarga ou utilização inadequada, não são abrangidos pela garantia.

Voor uw veiligheid

Veilig werken met de machine is alleen mogelijk, indien u de gebruiksaanwijzing en de veiligheidsvoorschriften volledig leest en de daarin gegeven voorschriften strikt opvolgt.

Veiligheidsbril, werkhandschoenen en stevige schoenen dragen.

Het slijpsel dat tijdens het werken ontstaat, is schadelijk voor de gezondheid. Stofmasker dragen.

- Tijdens de werkzaamheden de machine altijd stevig met beide handen vasthouden en er voor zorgen dat u stevig staat.
- Gebruik uitsluitend originele MBX® banden die voor persluchtmachines zijn toegestaan.
- Altijd voor werkzaamheden aan de machine, tijdens werkonderbrekingen en wanneer de machine niet wordt gebruikt de luchttoevoer onderbreken.
- Geen brandbare gassen of zuurstof in plaats van perslucht gebruiken.
- Bij het bewerken van metalen ontstaat een vonkenregen. Er op letten dat er geen personen in gevaar worden gebracht. In verband met het brandgevaar mogen zich geen brandbare materialen in de buurt (gebied waar de vonken vallen) bevinden.
- Op de draairichting letten. Houd het apparaat steeds zo dat de vonken of het stof wegvliegen van het lichaam.
- Boor niet in het huis en breng geen nieten aan om de machine te markeren. De beschermingsisolatie is dan niet meer gewaarborgd. Gebruik stickers.
- **Gebruik uitsluitend origineel MBX® -toebehoren.**

Technische gegevens

MBX® METAL BLASTER® AUTOMOTIVE PNEUMATIC

Bedrijfsdruk	6,2 bar (90 psi)
Luchtverbruik (gemiddeld)	500 l/min
Onbelast toerental	0 - 3500 min ⁻¹
Persluchtaansluiting	R 1/4"
Slangdiameter (min.)	9,5 mm (3/8 „)
Gewicht	1,1 kg

Informatie over geluid en trillingen

Meetwaarden vastgesteld volgens DIN 45635-21; DIN EN ISO 3744.

Het A-gewogen geluidsniveau van het apparaat bedraagt doorgaans: geluidsdruk niveau 83 dB (A); geluidsvermogen niveau 88 dB (A).

Oorbeschermers dragen!

De gewaardeerde versnelling bedraagt kenmerkend 1 m/s².

Toepassing

MBX® METAL BLASTER® AUTOMOTIVE PNEUMATIC is ontwikkeld voor het verwijderen van tectyl, pvc en andere afdichtingsmassa alsmede om lak te verwijderen van carrosserieën, met name aan lasnaden bij ongevalschade. Dit apparaat uitsluitend gebruiken voor normaal gebruik, zoals aangegeven.

Bestanddelen van de machine

1	Extra handgreep	8	Opnamesysteem binnen
2	Handgreep	9	Band
3	Ventielhendel	10	Opnamesysteem buiten
4	Regelschroef	11	Onderlegging
5	Steeknippel*	12	Fixeerschroef
6	Uitgaande as	13	Inbussleutel
7	Geleidingsnokken		

* Toebehoren

Bescherming van de machine

De maximaal toegestane bedrijfsdruk van 6,2 bar mag niet worden overschreden. Indien nodig een drukreducerventiel gebruiken.

Ter voorkoming van beschadigingen door verontreinigde perslucht moet in het leidingsysteem een persluchtverzorgingseenheid worden gebruikt.

Plaatsen van hulpwerktuigen

Altijd voor werkzaamheden aan de machine de luchttoevoer onderbreken.

De buitenplaat van het opnamesysteem (10) los trekken. Het opzetstuk (9) met de scherpe punten in de draairichting monteren. De schroef (12) en het onderlegplaatje (11) verwijderen. De buitenplaat van het opnamesysteem (10) weer aanbrengen. Er op letten dat de geleidenokken (7) van de binnen- en de buitenplaat (8 en 10) in elkaar grijpen.

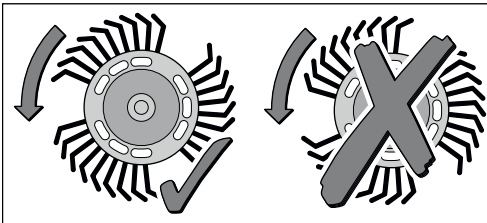

Onderlegging (11) en schroef (12) monteren en met inbussleutel (13) vastdraaien.

Ingebruikname

Gereedschap aansluiten op een persluchtleidingsysteem met verzorgingseenheid (filter, regelaar en olienevelaar).

Traploze toerentalregeling

MBX® Metal Blaster® Automotive Pneumatic draait met een ander toerental afhankelijk van hoe hard de ventielbediening (3) ingedrukt wordt. Lichte druk heeft een laag toerental tot gevolg en maakt een voorzichtig en gecontroleerd aanlopen van de machine mogelijk. Daarmee kan voor de uit te voeren werkzaamheden het gunstigste toerental worden gekozen.

Aanwijzingen voor het gebruik

- De machine mag niet worden gebruikt zonder extra handgreep 1.
- ➔ De machine slechts zo vast als nodig op het oppervlak van het werkstuk drukken. Een hogere druk leidt niet tot een hogere werksnelheid, maar wel tot slijtage van de band.

Machine langs randen alleen in de lengterichting gebruiken. Machine tijdens onderbrekingen van de werkzaamheden altijd op de steunpunten 2 (met de borstel naar beneden) neerleggen.

Indien het apparaat plots begint te trillen of ongewone geluiden te produceren, dient u onmiddellijk te stoppen en het opzetstuk op schade/slijtage te controleren.

Reiniging en onderhoud

De machine is onderhoudsarm. Er dient alleen op te worden gelet dat de smering via de perslucht gewaarborgd is. Voor het eerste gebruik moet de motor van een persluchtmachine altijd licht worden gesmeerd. Daarvoor 2- 3 druppels olie rechtstreeks in de steeknippel 5 doen, ook wanneer de persluchtinstallatie is voorzien van een verzorgingseenheid.

Als het apparaat het ondanks de zorgvuldige fabricage- en controleprocessen toch zou laten afweten, dient u het te laten repareren bij een klantendienst voor **MBX®** -persluchtapparaten.

Vermeld bij vragen en bestellingen van vervangingsonderdelen altijd het artikelnummer volgens het typeplaatje van de machine.

Milieubescherming

Terugwinnen van grondstoffen in plaats van het weggooien van afval

Machine, toebehoren en verpakking moeten op een voor het milieu verantwoorde manier worden hergebruikt.

De kunststof delen zijn gekenmerkt om ze per soort te kunnen recyclen.

Garantie

Voor **MBX® Metal Blaster® Automotive Pneumatic** bieden we een garantie overeenkomstig onze lever- en betalingsvoorwaarden. Defecten die zijn terug te voeren op natuurlijke slijtage, overbelasting of ondeskundige behandeling worden van de garantie uitgesloten.

For Deres egen sikkerheds skyld

Sikkert arbejde med maskinen er kun muligt, hvis brugsvejledningen og sikkerhedsforskrifterne før brugen læses helt igennem og anvisningerne overholdes.

Bær beskyttelsesbriller, beskyttelseshandsker og fastsiddende fodtøj.

Støv, som dannes under arbejdet, er sundhedsskadeligt. Tag altid en støvmaske på!

- Hold altid fast i maskinen med begge hænder, mens du arbejder, og sørg for at stå stabilt.
- Benyt kun til trykluftapparater godkendte originale MBX® bånd
- Luftforsyningen skal altid afbrydes før ethvert arbejde på værktøjet påbegyndes, i arbejds pauser samt når værktøjet ikke benyttes.
- Brændbare gasser eller ilt må ikke anvendes i stedet for trykluft.
- Der opstår gnister, når der arbejdes med metaller. Pas på, at ingen personer udsættes for fare. På grund af brandfaren må der ikke være antændelige materialer i nærheden (gnistregnområde).
- Kontroller drejereetningen. Hold maskinen altid således, at gnister eller støv flyver væk fra kroppen.
- Til mærkning af maskinen må der ikke bores i huset eller anbringes nitter. Beskyttelsesisolationen sættes ud af funktion. Benyt klistermærker.
- **Benyt kun originalt MBX® tilbehør.**

Tekniske data

MBX® METAL BLASTER® AUTOMOTIVE PNEUMATIC

Driftstryk	6,2 bar (90 psi)
Luftforbrug (gennemsnitl.)	500 l/min
Omdrejningstal ubelastet	0 – 3500 min ⁻¹
Tryklufttilslutning	R 1/4"
Slangevidde (min.)	9,5 mm (3/8 ")
Vægt	1,1 kg

Støj-/vibrationsinformation

Måleværdier beregnes iht. DIN 45635-21; DIN EN ISO 3744.

Maskinens A-vægtede støjniveau er typisk: lydtrykniveau 83 dB (A); lydeffektniveau 88 dB (A).

Brug høreværn!

Det vægtede accelerationsniveau er typisk 1 m/s².

Anvendelse

MBX® METAL BLASTER® AUTOMOTIVE PNEUMATIC anvendes til at fjerne undervognsbehandling, PVC og andre tætningsmasser, samt til aflakering i karosseriområdet specielt på svejsesøm ved bilskader. Produktet må ikke anvendes på anden måde og til andre formål end foreskrevet.

Komponenter

1	Ekstra håndtag	8	Optagning inde
2	Håndtag	9	Bånd
3	Ventilarm	10	Optagning ude
4	Reguleringsskrue	11	Spændeskive
5	Smørenippel	12	Fikseringsskrue
6	Drivspindel	13	Unbrakonøgle
7	Styretappe		

* Tilbehør

Beskyttelse af maskinen

Det maks. tilladte driftstryk på 6, bar må ikke overskrides. Evt. isættes en reduktionsventil.

For at undgå beskadigelser fra snavset trykluft skal der benyttes en trykluftserviceenhed i ledningssystemet.

Isætning af arbejdsværktøj

Lufftforsyningen skal afbrydes før ethvert arbejde med værktøjet påbegyndes.

Træk optagningen ude (10) af. Sæt båndet (9) i med spidserne i omdrejningsretning, afmonter skrue (12) og spændeskive (11). Sæt optagningen ude (10) på. Kontroller, at optagningen (8), (10) er gået i indgreb med styretappene (7).

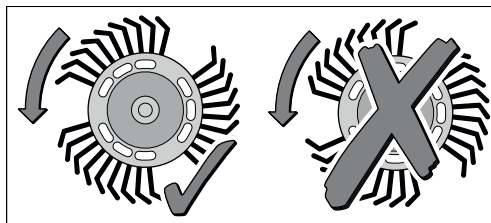

Monter spændeskive (11) og skrue (12) og stram med unbrakonøgle (13).

Ibrugtagning

Værktøjet tilsluttes et trykluft-ledningssystem med serviceenheden (filter, regulator, smører).

Trinløs styring af omdrejningstal

MBX® Metal Blaster® Automotive Pneumatic kører alt efter, hvor meget ventilarmen (3) trykkes ned, med variabelt omdrejningstal. Let tryk betyder et lavt omdrejningstal og muliggør en blød, kontrolleret start. Således kan man vælge det omdrejningstal, der passer bedst til det arbejde, der skal udføres.

Arbejdsvejledning

- Maskinen må ikke benyttes uden ekstrahåndtag 1.

→ Tryk maskinen kun så meget, som nødvendigt, ned på emnets overflade. Større tryk øger ikke arbejds hastigheden, men båndets slitage.

Ved kanter må værktøjet kun placeres i længdegående retning. Læg maskinen i arbejds pauser altid på støttepunkterne 2 (med båndet nedad).

Ved pludseligt optrædende vibrationer eller usædvanlig støj skal maskinen standses omgående og båndet kontrolleres for skader/slitage.

Vedligeholdelse og rengøring

Maskinen er næsten vedligeholdelsesfri. Man skal kun være opmærksom på, at smøring via trykluft er sikret.

Inden første brug skal motoren i et trykluf tsapparat altid smøres let. Hertil gives 2-3 dråber olie direkte i smørenippel 5, også når trykluf tsanlægget er udstyret med en vedligeholdelses enhed.

Hvis maskinen på trods af omhyggelige produktions- og kontrolprocedurer skulle svigte, skal det repareres hos et autoriseret servicested for MBX® trykluf tværktøj.

Artikelnummeret på maskinens typeskilt skal altid angives ved forespørgsler og bestilling af reservedele.

Miljøbeskyttelse

Genbrug af råstoffer i stedet for bortskaffelse af affald

Maskine, tilbehør og emballage skal genbruges på en miljøvenlig måde.

Kunststofdele er markeret for at garantere en rensorteret recycling.

Service og reparation

For MBX® Metal Blaster® Automotive Pneumatic yder i en garanti iht. vores leverings- og betalingsbetingelser. Fabrikanten fraskriver sig ansvaret for skader, som måtte opstå som følge af naturligt slid, overbelastning eller fagligt ukorrekt omgang med maskinen.

For Deres sikkerhet

Farefritt arbeid med maskinen er kun mulig hvis du leser hele bruksanvisningen og alle sikkerhetshenvisningene og følger de oppgitte anvisningene nøye.

Bruk vernebriller, vernehansker og solide vernesko.

Slitasjen som oppstår under arbeidet er helsefarlig. Bruk støvbeskyttelsesmaske!

- Under arbeid med maskinen må man alltid holde den fast med begge hender og sørge for at den står sikkert.
- Bruk kun original MBX® bånd som er godkjent for trykkluftapparater.
- Før det utføres arbeidet på maskinen, under pauser og når maskinen ikke er i bruk må lufttilførselen frakoples.
- Ikke bruk brennbare gasser eller oksygen istedetfor trykkluft.
- Ved bearbeidelse av metaller oppstår det gnister. Pass på at ingen personer utsettes for fare. På grunn av brannfare må det ikke finnes seg brennbare materialer i nærheten (gnistområdet).
- Ta hensyn til dreieretningen. Hold alltid maskinen slik at gnister eller støv flyr vekk fra kroppen.
- For merking av apparatet må man ikke bore hull i det eller feste nagler. Beskyttelsesisolasjonen kan ellers ødelegges. Bruk alltid klebeskilt.
- **Bruk kun originalt MBX® tilbehør.**

Tekniske data**MBX® METAL BLASTER® AUTOMOTIVE PNEUMATIC**

Driftstrykk	6,2 bar (90 psi)
Lufforbruk (i gjennomsnitt)	500 l/min
Tomgangsturtall	0 – 3500 min ⁻¹
Trykkluftkopling	R 1/4"
Slangediameter (min.)	9,5 mm (3/8 ")
Vekt	1,1 kg

Støy-/vibrasjonsinformasjon

Måleverdier funnet i samsvar med DIN 45635-21; DIN EN ISO 3744.

Maskinens A-vurderte støynivå er typisk på: Lydtrykksnivå 83 dB (A); lydeffektnivå 88 dB (A).

Bruk hørselsvern!

Den typiske bedømte akselerasjonen er 1 m/s².

Bruk

MBX® METAL BLASTER® AUTOMOTIVE PNEUMATIC konstruert for fjerning av understellsbeskyttelse, PVC og andre tetningsmasser og til lakkfjerning i karosseriområdet spesielt ved sveisesømmer ved ulykkessakder. Denne maskinen må kun brukes som beskrevet på formålsmessig måte.

Maskinelementer

14 Tilleggshåndtak	21 Opptakssystem innvendig
15 Håndtak	22 Bånd
16 Ventilspak	23 Opptakssystem utvendig
17 Reguleringskrue	24 Underlagsglass
18 Stikknippe*	25 Fikseringskrue
19 Drevspindel	26 Unbrakonøkkel
20 Kamnokker	

* Tilbehør

Maskinbeskyttelse

Det maksimalt tillatte driftstrykket på 6,2 bar må ikke overskrides, evt. må det brukes en trykkforminsker.

For å unngå skader på grunn av tilsmusset trykkluft, må det brukes en trykkluftserviceenhet i ledningssystemet.

Sette inn arbeidsverktøy

Før det utføres arbeidet på maskinen må lufttilførselen frakoples.

Trekk ut opptakssystemet utvendig (10). Sett inn båndet (9) med spissene i dreieretningen, demonter skruen (12) og underlagsgskiven (11). Sett på opptakssystemet utvendig (10). Pass på at opptakssystemet (8), (10) girper i hverandre med kamnokkene (7).

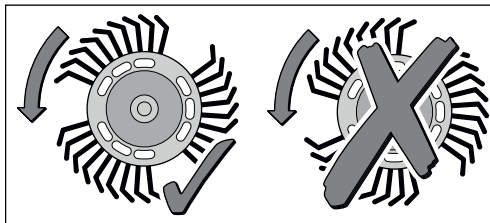

Monter underlagsgskiven (11) og skruen (12) og trekk fast med en unbrakonøkkel (13).

Start

Verktøyet koples til et trykkluft-ledningssystem med serviceenhet (filter, regulator, smøredel).

Trinnløs turtallstyring

MBX® Metal Blaster® Automotive Pneumatic går alt etter trykk til ventilspaken (3) med variabelt turtall. Lavere trykk gir et lavere turtall og muliggjør en myk, kontrollert start. Dermed kan man velge det gunstige turtallet for det respektive arbeidet som skal utføres.

Arbeidshenvisninger

- Maskinen må ikke brukes uten ekstrahåndtak 1.
- ➔ Maskinen må kun trykkes så fast som nødvendig på arbeidsstykkets overflate. Høyere trykk øker ikke arbeidshastigheten, men derimot båndes slitasje.

Bruk maskinen kun på langs på kanter. Legg alltid maskinen ned på støttepunktene 2 (med båndet nedover).

Hvis det plutselig oppstår vibrasjoner eller uvanlige lyder må maskinen straks stanses og båndet må kontrolleres for å finne eventuelle skader/slitasje.

Vedlikehold og rengjøring

Maskinen trenger lite vedlikehold. Man må kun passe på at smøringen sikres via trykkluften.

Før første bruk må motoren til hvert trykkluftapparat smøres lett. Fyll 2-3 dråper olje direkte i stikknippelen 5, også hvis trykkluftanlegget er utstyrt med en vedlikeholdsenhet.

Hvis maskinen på tross av kontrollprosessene hos produsenten ikke fungerer, må reparasjonen utføres på autorisert kundesenter for **MBX®** trykkluftverktøy.

Ved alle forespørsler og reservedelsbestillinger må du absolutt oppgi artikkelnummeret som er angitt på maskinens typeskilt.

Miljøvern

Råstoffgjenvinning i stedet for avfallsdeponering

Maskin, tilbehør og forpakning bør resirkuleres.

For å kunne resirkulere på en skikkelig måte, er kunststoffdelene markerte.

Reklamasjonsrett

For **MBX® Metal Blaster® Automotive Pneumatic** tilbyr vi en reklamasjonsrett i henhold til leveranse- og betalingsbetingelsene. Skader som er oppstått på grunn av vanlig slitasje, overbelastning eller usakkyndig behandling er utelukket fra reklamasjonsretten.

Työturvallisuus

Vaaraton työskentely laitteella on mahdollista ainoastaan, luettuasi huolellisesti käyttö- ja turvaohjeet sekä seuraamalla ohjeita tarkasti.

Käytä suojalaseja, suojakäsineitä ja tukevia jalkineita.

Työstön aikana syntyvä pöly on haitallista terveydelle. Käytä pölynsuojanaamaria.

- Pidä työskentelyn aikana aina laitetta kaksin käsin ja seiso tukevasti.
- Käytä ainoastaan paineilmakäyttöisissä laitteissa sallittuja alkuperäisiä MBX® -harjanauhoja
- Katkaise ilmantulo ennen kaikkia laitteeseen kohdistuvia töitä, työtaukojen ajaksi sekä kun laitetta ei käytetä.
- Älä käytä mitään palavia kaasuja tai happea paineilman sijasta.
- Metallien hionnassa syntyy kipinöintiä. Tarkista, ettei kenellekään aiheuteta vaaraa. Tulipalovaaran takia ei lähistöllä saa olla mitään palavia aineita (kipinäetäisyydellä).
- Tarkista kiekon pyörimissuunta. Pidä aina laite niin, että kipinät ja hiomapöly lentävät kehosta pois päin.
- Älä merkitse konetta poraamalla laitteen koteloon tai niittaamalla siihen. Suojaeristys ei silloin enää ole taattu. Käytä liimattavia kilpiä.
- **Käytä ainoastaan alkuperäisiä MBX®-varusteita..**

Tekniset tiedot

MBX® METAL BLASTER® AUTOMOTIVE PNEUMATIC

Käyttöpaine	6,2 bar (90 psi)
Ilmantarve (keskimäärin)	500 l/min
Tyhjäkäyntikiertoaluku	0 – 3500 min ⁻¹
Paineilmaliitin	R 1/4"
Letkun mitta (min.)	9,5 mm (3/8 ")
Paino	1,1 kg

Melu-/tärinätieto

Mitta-arvot annettu DIN 45635-21; DIN EN ISO 3744 mukaan.

Laitteen A-arvotettu melutaso on tyypillisesti: äänen painetaso 83 dB (A); äänen tehotaaso 88 dB (A).

Käytä kuulosuojuksia!

Tyypillisesti luokitettu kiihtyvyyys on 1 m/s².

Käyttö

MBX® METAL BLASTER® AUTOMOTIVE PNEUMATIC on tarkoitettu pohjamassan, PVC:n ja muitten tiivistysmassojen poistoon sekä lakan poistoon autonkorista, etenkin hitsaussaumojen kohdalla onnettomuusvaurioissa. Älä käytä tuotetta ohjeiden vastaisesti.

Koneen osat

27	Lisäkahvaa	34	Kiinnitin, sisempi
28	Kahva	35	Hihna
29	Venttiilivipu	36	Kiinnitin, ulompi
30	Säätöruuvi	37	Aluslevy
31	Pistonippa*	38	Kiinnitysruuvi
32	Käyttökara	39	Sisäkuusiokoloavain
33	Ohjausnokat		

* Tarvike

Laitteen suojaus

Suurinta sallittua käyttöpainetta, 6,2 bar, ei saa ylittää. Käytä tarvittaessa paineenalenninta.

Likaisen paineilman aiheuttamien vaurioiden välttämiseksi on johdinjärjestelmässä käytettävä paineilman huoltoyksikköä.

Työvälineiden kiinnitys

Katkaise ilman syöttö ennen kaikkia laitteeseen kohdistuvia töitä.

Vedä ulompi kiinnitin (10) pois. Aseta nauha (9) paikalleen kärjet pyörintäsuuntaan päin, ota ruuvi (12) ja aluslevy (11) pois. Pane ulompi kiinnitin (10) paikalleen. Vedä ulompi kiinnitin (10) pois. Huolehdi siitä, että kiinnittimien (8), (10) ohjausnokat (7) tarttuvat toisiinsa.

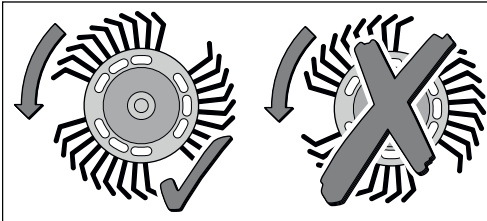

Asenna aluslaatta (11) sekä ruuvi (12) ja kiristä ne kuusiokoloavaimella (13).

Käyttöönotto

Liitä työkalu huoltoyksiköllä (suodatin, säädin, voitelulaite) varustettuun paineilmajohdinjärjestelmään.

Portaaton kierrosluvun säätö

MBX® Metal Blaster® Automotive Pneumatic käy vaihtelevalla kierrosluvulla, joka riippuu venttiilivivun (3) painalluksesta. Kevyt painallus aikaansaa alhaisen kierrosluvun ja mahdollistaa pehmeän, hallitun käynnistyksen. Näin voidaan kulloinkin suoritettavalle työlle valita edullisin kierrosluku.

Työohjeita

- Laitetta ei saa käyttää ilman lisäkahvaa 1.
- ➔ Paina konetta työkappaleen pintaan vain tarvittavalla voimalla. Suurempi paine ei nopeuta työtä mutta kasvattaa harjanauhan kulumista.

Käytä laitetta vain reunan suuntaisesti reunoja hiottaessa. Sijoita aina laite työtaukojen ajaksi nojaamaan tukipisteeseen (harja suunnattuna alaspäin).

Pysäytä kone välittömästi ja tarkista hiomaharjan kunto jos äkkiä esiintyy tärinää tai epätavallista ääntä.

Huolto ja hoito

Kone on lähes huoltovapaa. On vain pidettävä huolta siitä, että voitelu on taattu paineilman kautta.

Kaikkien paineilmakäyttöisten laitteiden moottorit tulisi voidella kevyesti ennen ensimmäistä käyttöönottoa. Voitele annostelemalla 2-3 pisaraa öljyä suoraan pistonysään 5 myös silloin, kun paineilmalaitteisto on varustettu huoltoyksiköllä.

Jos laitteeseen huolellisesta valmistus- ja koestusmenetelmästä huolimatta tulee vika, on se vietävä korjattavaksi valtuutettuun MBX® -paineilma- tai sähkölaitekorjaamoon..

Mainitse ehdottomasti koneen mallikilvessä löytyvä tuotenumero kaikissa kyselyissä ja varaosatilauksissa.

Ympäristönsuojelu

Raaka-aineen uusiokäyttö jätehuollon asemasta

Laite, tarvikkeet ja pakkaus tulisi hävittää ympäristöystävällisesti toimittamalla ne kierrätykseen.

Lajipuhdasta kierrättämistä varten muoviosissa on merkinnät.

Takuu

Tarjoamme MBX® Metal Blaster® Automotive Pneumatic -laitteelle toimitus- ja maksuehtojemme mukaisen takuun. Vauriot, jotka johtuvat luonnollisesta kulumisesta, ylikuormituksesta tai asiattomasta käytöstä eivät kuulu takuun piiriin.

Säkerhetsåtgärder

För att riskfritt kunna använda maskinen bör du noggrant läsa igenom bruksanvisningen och exakt följa de instruktioner som lämnas i säkerhetsanvisningarna.

Använd skyddsglasögon, skyddshandskar och kraftiga skor.

Dammet som uppstår under arbetet är hälso-vådligt. Använd andningsskydd!

- Håll i maskinen med båda händerna under arbetet och se till att du står stadigt.
- Använd endast för luftdrivna maskiner godkända original-MBX®-borstband.
- Innan åtgärder vidtas på maskinen, under arbetspauser och när maskinen inte används, skall luftförsörjningen stängas av.
- Brännbara gaser eller syrgas får inte användas i st f tryckluft.
- Vid slipning av metall uppstår gnistor. Se till att personer inte skadas. Pga brandrisken får inga brännbara material finnas i närheten (inom gnistområdet).
- Kontrollera rotationsriktningen. Håll alltid maskinen så att gnistorna och slipdammet förs bort från kroppen.
- Vid märkning av maskinen borra inte i motorhuset och använd inte heller nitar för fastsättning. Skyddsisoleringen kan i annat fall inte längre garanteras. Använd dekal.
- **Använd endast original-MBX®-tillbehör och reservdelar.**

Tekniska data

MBX® METAL BLASTER® AUTOMOTIVE PNEUMATIC

Drifttryck	6,2 bar (90 psi)
Luftförbrukning (i genomsnitt)	500 l/min
Tomgångsvarvtal	0 – 3500 min ⁻¹
Tryckluftskoppling	R 1/4"
Slangdiameter (min.)	9,5 mm (3/8 ")
Vikt	1,1 kg

Ljud-/vibrationsdata

Mätvärdena har tagits fram baserade på DIN 45635-21; DIN EN ISO 3744.

Apparatens A-värderade ljudnivå uppgår typiskt till: Ljudtrycksnivå 83 dB (A); ljudeffektnivå 88 dB (A).

Bär hörselskydd!

Den beräknade accelerationen är i typiska fall 1 m/s².

Användningsområden

MBX® METAL BLASTER® AUTOMOTIVE PNEUMATIC är konstruerad för bortslipning av underredsmassa, PVC och andra tätningsmassor samt av lack i samband med reparationer på karosser speciellt vid svetsfogar. Maskinen får endast användas för angiven tillämpning.

Maskinens komponenter

40	Extra handtag	47	Inre fästsystem
41	Handtag	48	Band
42	Ventilspak	49	Yttre fästsystem
43	Justerskruv	50	Underläggsbricka
44	Insticksnippel*	51	Fixeringsskruv
45	Drivspindel	52	Insexnyckel
46	Styrkam		

* Tillbehör

Maskinskydd

Max tillåtet driftryck på 6,2 bar får inte överskridas, vid behov montera reducerventil.

För att undvika förorening av tryckluften skall i ledningssystemet en luftbehandlingsenhet monteras.

Insättning av verktyg

Stäng av lufttillförseln innan åtgärder vidtas på maskinen.

Dra av det yttre fästsystemet (10). Sätt i bandet (9) med spetsarna i rotationsriktningen, demontera skruven (12) och underläggsbrickan (11). Dra av det yttre fästsystemet (10). Ge samtidigt akt på att fästsystemet (8), (10) griper in i styrkammarna (7).

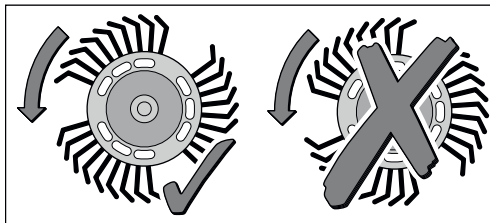

Montera taggbrickan (11) och skruven (12) samt dra åt med insexkantnyckeln (13).

Start

Anslut verktyget till ett tryckluftssystem med luftbehandlingsenhet (filter, regulator, smörjkopp).

Steglös varvtalsreglering

MBX® Metal Blaster® Automotive Pneumatic kör med variabelt varvtal, vilket beror på trycket på ventilspaken (3). Ett lätt tryck ger lågt varvtal och en kontrollerad mjukstart. På detta sätt kan för aktuellt arbete optimalt varvtal väljas.

Arbetsanvisningar

- Maskinen får inte användas utan stödhandtag 1.
- ➔ Tryck inte maskinen mot arbetsstyckets yta med större kraft än vad arbetet kräver. Ett högre tryck ökar inte arbetshastigheten, men däremot slitaget på borstbandet.

Slipa kanter endast i längsriktning. Vid arbetspauser lägg alltid upp maskinen på stödklackarna 2 (med borsten nedåt).

Uppstår plötsligt vibrationer eller onormala ljud stoppa omedelbart maskinen och kontrollera om slipborsten är skadad eller nedsliten.

Service och underhåll

Maskinen kräver endast ringa underhåll. Kontrollera endast att maskinen smörjs ordentligt via tryckluften.

Före första användningen skall den luftdrivna maskinens motor smörjas lätt. Droppa 2-3 droppar olja direkt in i insticksnippeln 5 även om tryckluftsystemet är utrustat med en luftbehandlingsenhet.

Om i maskinen trots exakt tillverkning och sträng kontroll störning skulle uppstå, bör reparation utföras av en auktoriserad serviceverkstad för MBX® luft- och eldrivna verktyg.

Var vänlig ange vid förfrågningar och reservdelsbeställningar elverktygets artikelnummer som finns antecknat på typskylten.

Miljöhänsyn

Återvinning i stället för avfallshantering

Maskin, tillbehör och förpackning kan återvinnas.

För att underlätta sortering vid återvinning är plastdelarna markerade.

Leverantörsansvar

För **MBX® Metal Blaster® Automotive Pneumatic** ger vi en garanti som överensstämmer med våra leverans- och betalningsvillkor. För skador som uppstått till följd av normalt slitage, överbelastning eller icke ändamålsenlig behandling lämnas ingen garanti.

Για την ασφάλειά σας

Ακίνδυνη εργασία με το μηχάνημα είναι μόνο δυνατή, αν διαβάσετε εντελώς τις οδηγίες χρήσης και τις υποδείξεις ασφάλειας και τηρείτε αυστηρά τις οδηγίες που περιέχονται σ' αυτές.

Φοράτε προστατευτικά γυαλιά προστατευτικά γάντια και στερεά υποδήματα.

Λεπτόκοκκο υλικό το οποίο δημιουργείται κατά την εργασία είναι επιβλαβές για την υγεία. Να φοράτε προστατευτική μάσκα για τη σκόνη!

- Κατά την εργασία κρατάτε πάντα καλά τη συσκευή με τα δύο χέρια και φροντίζετε για μια ασφαλή θέση.
- Χρησιμοποιείτε μόνο γνήσιους ιμάντες MBX® εγκεκριμένους για συσκευές πιεσιμένου αέρα.
- Πρίν διεξάγετε οποιαδήποτε εργασία στο ίδιο το μηχάνημα, όταν διακόπτετε την εργασία σας, καθώς κι όταν δεν κάνετε χρήση του μηχανήματος διακόπτετε την παροχή αέρα.
- Μη χρησιμοποιείτε καύσιμα αέρια ή οξυγόνο αντί πιεσιμένου αέρα.
- Κατά την εργασία μετάλλων δημιουργείται σπινθηρισμός. Προσέχετε να μη δημιουργείται κίνδυνος σε άλλα πρόσωπα. Λόγω του κινδύνου πυρκαγιάς δεν επιτρέπεται να υπάρχουν εύφλεκτα υλικά κοντά (τομέας σπινθηρισμού).
- Προσέξτε την κατεύθυνση περιστροφής. Κρατάτε πάντα έτσι τη συσκευή ώστε να οι σπινθήρες ή η σκόνη να πετάνε μακριά από το σώμα.
- Για τον χαρακτηρισμό της συσκευής μην τρυπάτε στο περιβλήμα ή μην τοποθετείτε καρφιά. Έτσι μπορεί να υποστεί βλάβη η προστατευτική μόνωση. Χρησιμοποιείτε αυτοκόλλητες πινακίδες.
- **Χρησιμοποιείτε μόνο γνήσια αξεσουάρ MBX®.**

Χαρακτηριστικά εργαλείων

MBX® METAL BLASTER® AUTOMOTIVE PNEUMATIC

Πίεση λειτουργίας	6.2 bar (90 psi)
Κατανάλωση αέρα (κατά μέσο όρο)	500 l/min
Αριθμός στροφών χωρίς φορτίο	0 – 3500 min ⁻¹
Σύνδεση πιεσιμένου αέρα	R 1/4"
Πλάτος σωλήνα (ελάχ.)	9.5 mm (3/8 ")
Βάρος	1.1 kg

Πληροφορίες για θόρυβο και δονήσεις

Εξακρίβωση των τιμών μέτρησης σύμφωνα με DIN 45635-21; DIN EN ISO 3744.

Η στάθμη θορύβου αξιολόγησης A της συσκευής ανέρχεται αντιπροσωπευτικά: Στάθμη ηχητικής πίεσης 83 dB (A). Στάθμη ηχητικής απόδοσης 88 dB (A).

Φοράτε προστασία για την ακοή!

Η εκτιμηθείσα χαρακτηριστική επιτάχυνση ανέρχεται 1 m/s².

Εφαρμογές

Το MBX® METAL BLASTER® AUTOMOTIVE PNEUMATIC έχει δημιουργηθεί για την απομάκρυνση πισσαρίσματος, PVC (πολυβινυλοχλωρίδιο) και άλλων στεγανοποιητικών υλικών καθώς και για την απομάκρυνση μπογιών στον τομέα του αμαξώματος, ειδικά σε ραφές συγκόλλησης σε ζημιές από ατυχήματα. Το μηχάνημα πρέπει να χρησιμοποιείται μόνο για τις αντίστοιχες προκαθορισμένες εργασίες.

Μέρη εργαλείου

- | | |
|------------------------------------|--------------------------------------|
| 53 Επιπλέον λαβή | 60 Σύστημα υποδοχής εσωτερικά |
| 54 Χειρολαβή | 61 Ιμάντας |
| 55 Μοχλός βαλβίδας | 62 Σύστημα υποδοχής εξωτερικά |
| 56 Βίδα ρύθμισης | 63 Ροδέλα |
| 57 Ενδέκτης* | 64 Βίδα σταθεροποίησης |
| 58 Άξονας μετάδοσης κίνησης | 65 Εσωτερικό εξαγωνικό κλειδί |
| 59 Έκκετρο οδήγησης | |
- * Εξάρτημα

Προστασία εργαλείου

Η μέγιστη επιτρεπτή πίεση λειτουργίας των 6,2 bar δεν επιτρέπεται να υπερβαίνεται, εάν απαιτείται χρησιμοποιήστε ρυθμιστή πίεσης.

Για την αποφυγή βλαβών εξαιτίας ακάθαρτου πεπιεσμένου αέρα πρέπει να συνδεθεί μια διάταξη συντήρησης πεπιεσμένου αέρα στο σύστημα αγωγών.

Τοποθετήσιμα εργαλεία εργασίας

Πριν διεξάγετε οποιαδήποτε εργασία στο ίδιο το μηχάνημα διακρίψτε την παροχή αέρα.

Αφαιρέστε το σύστημα υποδοχής εξωτερικά (10). Τοποθετήστε τον ιμάντα (9) με τις ακμές σε κατεύθυνση περιστροφής, αποσυναρμολογήστε τη βίδα (12) και τη ροδέλα (11). Τοποθετήστε το σύστημα υποδοχής εξωτερικά (10). Προσέξτε ώστε τα συστήματα υποδοχής (8), (10) να κουμπώνουν με τους οδηγούς έκκετρα (7).

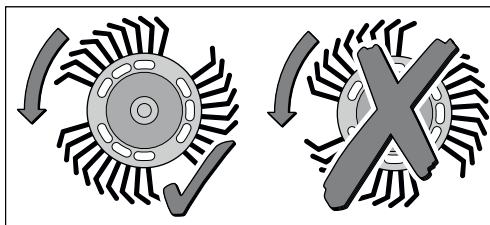

Μοντάρτε τη ροδέλα (11) και τη βίδα (12) και σφίξτε με το εσωτερικό εξαγωνο κλειδί (13).

Θέση σε λειτουργία

Συνδέστε το μηχάνημα σε ένα σύστημα αγωγών πεπιεσμένου αέρα με διάταξη συντήρησης (φίλτρο, ρυθμιστή λαδωτήρι).

Αδιαβάθμητη ρύθμιση αριθμού στροφών

Το MBX® Metal Blaster® Automotive Pneumatic λειτουργεί ανάλογα με την πίεση στο μοχλό βαλβίδας (3) με μεταβλητό αριθμό στροφών. Ελαφριά πίεση επιφέρει έναν χαμηλό αριθμό στροφών και διευκολύνει μια ήπια, ελεγχόμενη εκκίνηση. Έτσι μπορεί να επιλεγεί ο βέλτιστος αριθμός στροφών για την εκάστοτε εργασία προς διεξαγωγή.

Υποδείξεις εργασίας

- Η συσκευή δεν επιτρέπεται να λειτουργεί χωρίς συμπληρωματική λαβή.
- ➔ Πιέζετε το μηχάνημα μόνο τόσο όσο χρειάζεται επάνω στην επιφάνεια τεμαχίου επεξεργασίας. Υψηλότερη πίεση δεν αυξάνει την ταχύτητα εργασίας αλλά τη φθορά του ιμάντα.

Στις ακμές εργάζεσθε με το μηχάνημα μόνο με διαμήκη κατεύθυνση. Σε παύσεις κατά την εργασία αποθέτετε πάντα τη συσκευή στα σημεία απόθεσης 2 (με τον ιμάντα προς τα κάτω).

Σε απροσδόκητα εμφανιζόμενους κραδασμούς ή σε ασυνήθιστους θορύβους, σταμάτατε αμέσως το μηχάνημα και ελέγχετε τον ιμάντα για ζημιές/φθορά.

Συντήρηση και περιποίηση

Το μηχάνημα δεν χρειάζεται συντήρηση. Απλά πρέπει να προσέξετε ότι η λίπανση εξασφαλίζεται μέσω του πεπιεσμένου αέρα.

Πριν από την πρώτη χρήση πρέπει να λιπαίνεται ελαφρά το μοτέρ κάθε συσκευής πεπιεσμένου αέρα. Για αυτό εφαρμόζετε 2-3 σταγόνες λάδι απευθείας στον ενδέκτη 5, ακόμα και εάν η μονάδα πεπιεσμένου αέρα είναι εξοπλισμένη με μια μονάδα συντήρησης.

Εάν παρά τις προσεκτικές διαδικασίες κατασκευής και ελέγχου, η συσκευή πάθει βλάβη, η επισκευή πρέπει να διεξαχθεί από μια εξουσιοδοτημένη υπηρεσία εξυπηρέτησης πελατών για εργαλεία πεπιεσμένου αέρα MBX®

Σε περίπτωση συμπληρωματικών ερωτήσεων καθώς και σε λες τις παραγγελίες ανταλλακτικών παρακαλείτε να αναφέρετε οπωσδήποτε την αρθρ. προϊόντες [τον κωδικό αριθμό] που αναγράφεται στην πινακίδα κατασκευαστή.

Προστασία περιβάλλοντος

Ανακύκλωση πρώτων υλών αντί απόσυρση απορριμμάτων

Το μηχάνημα, τα ειδικά εξαρτήματα και η συσκευασία θα πρέπει να αποσύρονται για επανεπεξεργασία με τρόπο φιλικό προς το περιβάλλον.

Για την ανακύκλωση κατά είδος τα πλαστικά μέρη του μηχανήματος φέρουν ένα σχετικό χαρακτηρισμό.

Εγγύηση

Για το **MBX® Metal Blaster® Automotive Pneumatic** προσφέρουμε μια εγγύηση σύμφωνα με τις προϋποθέσεις παράδοσης και πληρωμής. Βλάβες που προκύπτουν από φυσιολογική φθορά ή αντικανονική μεταχείριση δεν καλύπτονται από την εγγύηση.

Güvenliğiniz İçin

Aletle tehlikesiz bir biçimde çalışmak ancak, kullanım kılavuzunu ve güvenlik talimatlarını iyice okuyup, içindekilere tam olarak uymakla mümkündür.

Koruyucu gözlük, koruyucu iş eldivenleri ve güvenli iş ayakkabıları kullanın.

Çalışma esnasında sürtme sonucu oluşan toz sağlığa zararlıdır. Tozdan koruyucu maske kullanınız!

- Çalışırken aleti daima iki elinizle sıkıca tutun ve çalışma pozisyonunuzun güvenli olmasına özen gösterin.
- Sadece havalı aletlerde kullanılmaya müsaadeli orijinal MBX® şerit fırçalar kullanın.
- Aletin kendinde bir çalışma yapmadan önce, işe ara verdiğinizde ve aleti kullanımdan kaldırdığınızda hava beslemesini kesin.
- Basınçlı hava yerine yanıcı gazlar veya oksijen kullanmayın.
- Metaller taşlanırken etrafa kıvılcım sıçrar. Kimsenin bu kıvılcımdan zarar görmemesi için gereken önlemleri alın. Yangın tehlikesini önlemek amacıyla kıvılcımın yayıldığı alanda yanıcı malzeme bulundurmayın.
- Dönme yönüne dikkat edin. Aleti daima, kıvılcım ve taşlama tozları üzerinize gelmeyecek biçimde tutun.
- Aleti tanımlamak için gövdede delik açmayın veya perçinleme yapmayın. Aksi takdirde koruyucu izolasyon işlevi tehlikeye girer. Bu amaçla yapışıcı etiket kullanın.
- **Sadece orijinal MBX® aksesuar kullanın.**

Teknik veriler

MBX® METAL BLASTER® AUTOMOTIVE PNEUMATIC

İşletim basıncı	6,2 bar (90 psi)
Hava tüketimi (ortalama)	500 l/min
Boştaki devir sayısı	0 – 3500 min ⁻¹
Basınçlı hava bağlantısı	R 1/4"
Hortum genişliği (min.)	9,5 mm (3/8")
Ağırlığı	1,1 kg

Gürültü ve titreşim önleme hakkında bilgi

Ölçüm değerleri DIN 45635-21; DIN EN ISO 3744 göre belirlenmektedir.

Cihazın normal durumda A türündeki ses düzeyi: Ses basıncı seviyesi 83 dB (A).Çalışma sırasındaki gürültü seviyesi 88 dB (A)'dir.

İşitme koruyucu kullanınız!

Değerlendirilen tipik ivme 1 m/s².

Kullanım

MBX® METAL BLASTER® AUTOMOTIVE PNEUMATIC taban altı koruması, PVC ve diğer izolasyon kütellerinin sökülmesi ve de karoserilerde, bilhassa da kaza sonucu hasarlarda kaynak dikişlerinde boya çıkarmak için tasarlanmıştır. Bu alet sadece kullanım kılavuzunda belirtildiği gibi, yasal hükümlere uygun olarak kullanılabilir.

Aletin elemanları

66	Ek tutma kolu	73	İç tutucu takım sistemi
67	Elle tutma kolu	74	Şerit
68	Valf manivelası	75	Dış tutucu takım sistemi
69	Ayar civatası	76	Rondela
70	Uç kısım*	77	Sabitleme civatası
71	Tahrik mili	78	İmbus anahtarı
72	Kılavuz tırnakları		

* Aksesuar

Aletin korunması

Maksimum işletim basıncı olan 6,2 bar aşılmamalı ve gerektiğinde basınç düşürücü kullanılmalıdır.

Kirlenmiş basınçlı havadan kaynaklanabilecek hasarlardan kaçınmak için, hava hattı içine bir basınçlı hava bakım ünitesi konmalıdır.

Çalışma aletinin takılması

Aletin kendinde bir çalışma yapmadan önce hava beslemesini kesin.

Dış tutucu takım sistemini (10) çıkarın. Şeridi (9) uçları çevirme yönünde olacak şekilde takın, civatayı (12) ve rondelayı (11) demonte edin. Dış tutucu takım sistemini (10) çıkarın. Bu sırada, her iki fırça girişi 8, 10 ile hareket kamının 7 birbiri içine kavrama yapmasına dikkat edin.

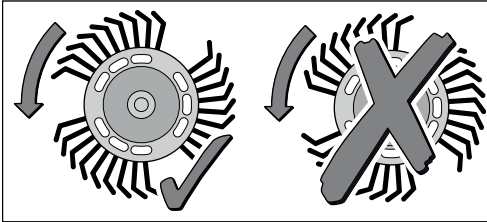

Besleme pulunu (11) ile vidayı (12) takın ve allen anahtarı (13) ile sıkın.

Çalıştırma

Aleti, bakım ünitesi (filtre, regülatör, yağlayıcı) olan bir basınçlı hava sistemine bağlayın.

Kademesiz devir sayısı kontrolü

MBX® Metal Blaster® Automotive Pneumatic valfin manivelasına verilen basınca göre değişken devir sayısı ile çalışır. Valf koluna hafifçe basılınca alet düşük devir sayısı ile çalışır ve bu sayede yumuşak bir ilk hareket sağlanır. Bu sayede yapılan işe en uygun devir sayısı seçilebilir.

Çalışırken dikkat edilecek hususlar

• Bu alet ilave sap 1 olmadan çalıştırılmaz.

→ Aleti gerekli olduğu ölçüde iş parçasını yüzeyine bastırın. Aleti gereğinden fazla bastırmak çalışma hızını artırmaz, tam tersine fırçanın aşınmasını hızlandırır.

Kenarlarda çalışırken aleti sadece uzunlamasına çekin. Çalışmaya ara verdiğinizde aleti daima dayama yeri 2 üzerine (fırça aşağı gelecek biçimde) bırakın.

Aniden titreşimler veya alışılmadık sesler çıktığı takdirde, aleti hemen kapatın ve fırçanın hasarlı veya aşınmış olup olmadığını kontrol edin.

Bakım ve onarım

Bu alet fazla bakım gerektirmez. Ancak, basınçlı hava üzerinden sağlanan yağlamanın iyi olmasına her zaman dikkat edin.

İlk kullanımdan önce bütün havalı aletlerin motoru hafifçe yanlanmalıdır. Basınçlı hava sisteminde bakım ünitesi varsa bile, geçmeli nipelin 5 içine 2-3 damla yağ damlatın.

Titiz üretim ve test işlemlerine rağmen alet arıza yapacak olursa, onarımı mutlaka yetkili bir MBX® Havalı veya Elektrikli El Aletleri Servisi tarafı ndan yapılmalıdır.

Bütün sorularınız, başvurularınız ve yedek parça siparişlerinizde lütfen aletinizin tip etiketindeki ürün kodunu belirtin.

Çevre koruma**Çöp tasfiyesi yerine hammadde kazanımı**

Alet, aksesuar ve ambalaj çevre koruma hükümlerine uygun bir yeniden değerlendirme işlemine tabi tutulmalıdır.

Değişik malzemelerin tam olarak ayrılıp, yeniden değerlendirme işlemine sokulabilmesi için, plastik parçalar işaretlenmiştir.

Garanti

MBX® Metal Blaster® Automotive Pneumatic için teslimat ve ödeme koşullarımızda belirtildiği şekilde garanti veriyoruz. Doğal yıpranma, aşırı zorlama veya usulüne uygun olmayan kullanımdan doğan hasarlar garanti kapsamında değildir.

Dla Państwa bezpieczeństwa

Bezpieczna i wydajna praca przy użyciu tego urządzenia możliwa jest tylko po uważnym zapoznaniu się z niniejszą instrukcją obsługi oraz ścisłym przestrzeganiem wskazówek bezpieczeństwa.

Należy nosić okulary i rękawice ochronne oraz obuwie robocze.

Powstający przy pracy pył jest szkodliwy dla zdrowia. Należy nosić maskę ochronną!

- Podczas pracy należy urządzenie mocno trzymać obiema rękoma oraz zapewnić mu stabilną podstawę.
- Wolno stosować wyłącznie oryginalne taśmy firmy MBX® dopuszczone do pracy z urządzeniami ze sprężonym powietrzem.
- Przed wszystkimi pracami przy urządzeniu, podczas przerw w pracy jak i przy nieużywaniu urządzenia należy odłączyć napęd powietrza.
- Nie używać żadnych łatwopalnych gazów lub tlenu zamiast sprężonego powietrza.
- Podczas obróbki metali powstaje wyrzucanie iskiei. Należy uważać, by nie zagrażać osobom. Z powodu niebezpieczeństwa pożaru w pobliżu (w obszarze wyrzucania iskiei) nie powinny znajdować się żadne palne materiały.
- Należy przestrzegać kierunku obrotu. Urządzenie należy trzymać w taki sposób, aby iskry lub kurz odlatywały od ciała użytkownika.
- Nie wolno nawiercać obudowy lub nanosić na nią nity celu oznaczenia urządzenia. Nie gwarantuje się w tym przypadku prawidłowego działania izolacji ochronnej. Należy stosować naklejane etykiety.
- **Należy stosować wyłącznie oryginalny osprzęt i akcesoria firmy MBX®.**

Dane techniczne urządzenia

MBX® METAL BLASTER® AUTOMOTIVE PNEUMATIC

Ciśnienie robocze	6,2 bar (90 psi)
Średnie zużycie powietrza	500 l/min
Prędkość obrotowa bez obciążenia	0 – 3500 min ⁻¹
Przyłącze do sprężonego powietrza	R 1/4"
Średnica węża (min.)	9,5 mm (3/8 ")
Ciężar	1,1 kg

Informacja na temat hałasu i wibracji

Wartości pomiarowe wyznaczone zgodnie z DIN 45635-21; DIN EN ISO 3744.

Szacowany poziom szumów A urządzenia wynosi z reguły: poziom ciśnienia akustycznego wynosi 83 dB (A); poziom mocy akustycznej wynosi 88 dB (A).

Używać słuchawki ochronne!

Wyznaczone przyspieszenie wynosi 1 m/s².

Zastosowanie

Urządzenie MBX® METAL BLASTER® AUTOMOTIVE PNEUMATIC przeznaczone jest do usuwania powłoki ochronnej spodu pojazdu, PCW i innych mas uszczelniających, oraz do usuwania lakieru w obszarze karoserii, specjalnie na spoinach w przypadku szkód wypadkowych. Urządzenie to można używać jedynie tak jak podano, zgodnie z przeznaczeniem.

Elementy urządzenia

79	Uchwyt dodatkowy	86	System mocowania wewnętrzny
80	Uchwyt ręczny	87	Taśma
81	Dźwignia zaworu	88	System mocowania zewnętrzny
82	Śruba regulująca	89	Podkładka
83	Złączka wtykowa*	90	Śruba mocująca
84	Wrzeciono napędowe	91	Klucz imbusowy
85	Krzywka prowadząca		

* osprzęt

Ochrona urządzenia

Nie wolno przekraczać maksymalnie dozwolonego ciśnienia pracy o 6.2 bar, w danym wypadku używać należy reduktora ciśnienia.

Aby zapobiec uszkodzeniom spowodowanym zanieczyszczonym powietrzem sprężonym należy koniecznie używać w systemie przewodów jednostki pielęgnacji sprężonego powietrza.

Wkładanie narzędzi pracy

Przed wszystkimi pracami przy urządzeniu należy przerwać napęd powietrza.

Zdjąć zewnętrzny system mocujący (10). Założyć taśmę (9) z ostrzami w kierunku obrotu, zdemontować śrubę (12) oraz podkładkę (11). Nasadzić zewnętrzny system mocujący (10). Uważać na to, aby system mocujący (8), (10) zajął się z krzywkami prowadzącymi (7).

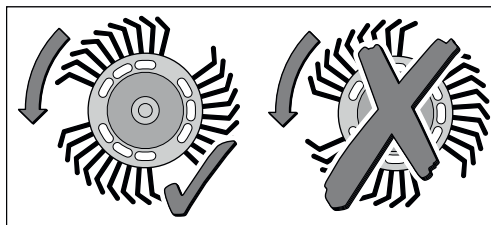

Zamontować podkładkę (11) oraz śrubę (12) i dociągnąć za pomocą klucza imbusowego (13).

Uruchamianie

Narzędzie podłączyć do systemu przewodzącego sprężone powietrze z jednostką konserwacyjną (filtr, regulator, olejarka).

Bezstopniowe sterowanie prędkości obrotowej.

MBX® Metal Blaster® Automotive Pneumatic pracuje ze zmienną ilością obrotów (3) zależnie od ciśnienia ustawionego na dźwigni zaworu. Niewielkie ciśnienie powoduje niewielką ilość obrotów i umożliwia delikatny, kontrolowany rozruch. Dla wykonywanej pracy można dobrać odpowiednią ilość obrotów.

Wskazówki pracy

- Urządzenia nie wolno używać bez uchwytu dodatkowego 1.
- ➔ Maszynę docisnąć tak mocno, jak jest to konieczne na powierzchni elementu obrabianego. Większy docisk nie zwiększa prędkości roboczej tylko zużycie taśmy.

Urządzenie stosować na krawędziach jedynie w kierunku wzdłużnym. Podczas przerw w pracy urządzenie odkładać wyłącznie na punktach oparcia 2 (taśmą skierowaną do dołu).

W przypadku nagle występujących wibracji lub nietypowych szmerów w urządzeniu, należy je natychmiast wyłączyć i skontrolować taśmę pod względem uszkodzeń/ zużycia.

Konserwacja i dogład

Maszyna nie wymaga konserwacji. Należy jedynie zapewnić, aby stale zagwarantowane było smarowanie poprzez sprężone powietrze.

Przed pierwszym użyciem należy lekko nasmarować silnik każdego urządzenia pracującego pod sprężonym powietrzem. W tym celu należy podać 2-3 krople oleju bezpośrednio w gniazdo smarowe 5, również wówczas, gdy instalacja sprężonego powietrza wyposażona została w jednostkę konserwacyjną.

Jeśli mimo starannych procesów produkcji i kontroli urządzenie uległoby awarii, wówczas należy je oddać do naprawy w serwisie urządzeń pracujących ze sprężonym powietrzem, który został autoryzowany przez firmę MBX®.

Przy wszystkich zgłoszeniach oraz zamówieniach części zamiennych konieczne podawać numer artykułu zgodnie z danymi na tabliczce znamionowej urządzenia.

Ochrona środowiska

Odzyskiwanie surowców zamiast usuwania odpadów

Urządzenie, osprzęt dodatkowy oraz opakowanie mogą być powtórnie wykorzystane po przeprowadzeniu dokładnego procesu recyklingu.

Części z tworzyw sztucznych są odpowiednio oznakowane celem odpowiedniego i odpowiedzialnego przeprowadzenia recyklingu zużytych materiałów.

Gwarancja

Na urządzenia **MBX® Metal Blaster® Automotive Pneumatic** udzielamy gwarancji zgodnie z naszymi warunkami dostawy i płatności. Uszkodzenia, które wynikają z naturalnego zużycia, przeciążenia lub niewłaściwej obsługi, nie są objęte gwarancją.

Az Ön biztonsága érdekében

Ezzel a készülékkel csak akkor lehet veszélytelenül dolgozni, ha a kezelő a munka megkezdése előtt a használati utasítást és a biztonsági előírásokat végig elolvassa és az azokban található utasításokat szigorúan betartja.

Viseljen védőszemüveget, védőkesztyűt és szoros, erős kivitelű lábbelit.

A munka közben keletkező csiszolási por az egészségre ártalmas. Viseljen porvédő maszkot!

- Munka közben fogja a készüléket szorosan mindkét kezével és biztosítson egy stabil pozíciót.
- Használjon csak préslevegős készülékek számára engedélyezett eredeti MBX® szalagokat.
- A préslevegőellátást a készüléken végzendő bármely munka megkezdése előtt, a munka szüneteiben és a berendezés használaton kívül helyezésekor szakítsa meg.
- Ne használjon éghető gázokat vagy oxigént préslevegő helyett.
- Fémfeldolgozásokor szikrák pattannak. Ügyeljen arra, hogy ne veszélyeztessen ezzel embereket. Tűzveszély miatt a közelben (szikrahullási zóna) tilos gyúlékony anyagokat tárolni.
- Figyeljen a forgásirányra. Tartsa a készüléket mindig úgy, hogy a szikra vagy a por a testtől távol szálljon.
- A készülék megjelölésére ne fúrja ki vagy szegecselje a tokot. Ellenkező esetben a védő szigetelés megszűnik. Alkalmazzon ragasztós címkéket.
- **Csak eredeti MBX® tartozékokat használjon.**

A készülék műszaki adatai

MBX® METAL BLASTER® AUTOMOTIVE PNEUMATIC

Üzemi nyomás	6.2 bar (90 psi)
Átlagos levegőfogyasztás	500 l/min
Üresjáratú fordulatszám	0- 3500 perc ⁻¹
Préslevegő csatlakozó	R 1/4"
Tömlő átmérő (min.)	9.5 mm (3/8")
Súly	1.1 kg

Zaj és vibráció értékek

A mért értékek a DIN 45635-21; DIN EN ISO 3744 szabványnak megfelelően kerültek meghatározásra.

Az A- értékű zajküszöb tipikus módon a következő értékeket jelenti: hangnyomás szint 83 dB (A); hangerő szint 88 dB (A).

Viseljen fülvédőt!

A mért gyorsulás tipikus esetben 1 m/s².

Rendeltetésszerű használat

MBX® METAL BLASTER® AUTOMOTIVE PNEUMATIC az alvázvédelem, PVC és egyéb szigetelőanyagok eltávolítására, valamint karosszériáról, különösen baleset után keletkezett hegesztővarrat esetén lakk eltávolítására készült. Ezt a berendezést csak a fentiekben megadott célokra szabad rendeltetésszerűen használni.

A készülék részei

92	Pótfogantyú	99	Belső tartórendszer
93	Fogantyú	100	Szalag
94	Szelepemelő	101	Külső tartórendszer
95	Állítócsavar	102	Alátétlemez
96	Csatlakozó nipli*	103	Rögzítőcsavar
97	Hajtóorsó	104	Imbuszkulcs
98	Vezetőbűtykök		

* Tartozékok

A készülék védelmére

A legnagyobb megengedett üzemi nyomást, 6.2 bart, nem szabad túllépni. Szükség esetén szereljen fel egy nyomáscsökkentőt.

Az elszennyeződött préslevegő okozta károsodások megelőzésére a vezetékrendszerbe be kell építeni egy préslevegő karbantartási egységet.

A szerszám behelyezése

A préslevegőellátást a készüléken végzendő bármely munka megkezdése előtt szakítsa meg.

Vegye le a külső tartórendszert (10). Helyezze be a szalagot (9) csúcsaival a forgásirányba, szerelje le a csavart (12) és az alátétlemez (11). Helyezze fel a külső tartórendszert (10). Figyeljen rá, hogy a tartórendszer (8), (10) a vezetőbűtykökkel (7) egymásba kapcsolódjon.

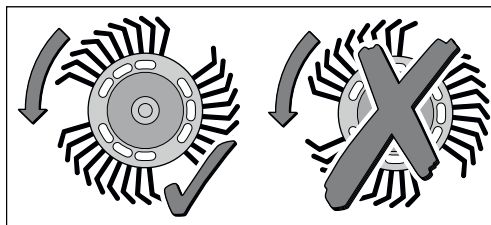

Szerelje be az alátétlemez (11) és a csavart (12) és szorítsa meg imbuszkulccsal (13).

Üzembehelyezés

Csatlakoztassa a szerszámot egy karbantartási egységgel (szűrő, szabályozó, olajozó) felszerelt préslevegő vezetékrendszerhez.

Fokozatmentes fordulatszám szabályozás

MBX® Metal Blaster® Automotive Pneumatic a szelepemelőre (3) ható nyomás függvényében változó fordulatszámmal működik. Kis nyomás alacsony fordulatszámot eredményez, és lehetővé teszi az enyhe, kontrollált indulást. Ezáltal kiválasztható a kivitelezendő munkának legmegfelelőbb fordulatszám.

Munkavégzési tanácsok

- A berendezést nem szabad az 1 pótfogantyú nélkül üzemeltetni.
- ➔ A gépet csak a szükséges erővel nyomjuk a munkadarab felületére. Nagyobb nyomás nem növeli a munkasebességet, hanem a szalag kopását.

Éleken a készüléket csak hosszirányba alkalmazzuk. Munkaszünetekben a készüléket mindig helyezzük a 2 támpontra (szalaggal lefele).

Hirtelen fellépő vibrációk, vagy szokatlan zajok esetén a gépet azonnal állítsuk le és ellenőrizzük a szalagot sérülések/kopás szempontjából.

Karbantartás és tisztítás

A gép kevés karbantartást igényel. Csupán arra kell figyelni, hogy a prés lég kenése biztosítva legyen.

Az első alkalmazás előtt minden préslevegős készülék motrát egyhén kenni kéne. Ehhez adjon 2-3 csepp olajat közvetlenül az 5 csatlakozó niplibe, akkor is, ha a préslevegős berendezés rendelkezik karbantartási egységgel.

Ha a készülék gondos gyártási- és ellenőrzési folyamatok ellenére egyszer meghibásodik, javítását bizza MBX® pneumatikus szerszámok terén engedélyezett szervizszolgálatra (After Sales Service).

Ha kérdései vannak, vagy pótalkatrészeket akar megrendelni, okvetlenül adja meg a készülék típusabláján található cikkszámot.

Környezetvédelem

Nyersanyag-újrafelhasználás hulladék-eltávolítás helyett

A készüléket, annak tartozékait és a csomagolóanyagokat a környezetvédelmi követelményeknek megfelelő módon újra fel kell használni.

A készülék műanyagból készült alkatrészeit megfelelő jelölésekkel láttuk el, így azokat az egyes anyagfajták szerint osztályozva lehet a gyűjtőpontokban felvenni.

Jótállás

Az **MBX® Metal Blaster® Automotive Pneumatic** esetén szállítási- és fizetési feltételeinknek megfelelő jótállást biztosítunk. A természetes elhasználódás, túlterhelés illetve szakszerűtlen kezelés következtében bekövetkezett károokra a jótállás nem vonatkozik.

Pro Vaši bezpečnost

Bezpečná práce se strojem je možná jen pokud si důkladně pročtete návod k obsluze a bezpečnostní předpisy a přísně dodržíte zde uvedené pokyny.

Noste ochranné brýle, ochranné rukavice a pevnou obuv.

Oděr vznikající při práci je zdraví škodlivý. Noste masku proti prachu!

- Při práci přístroj vždy držte oběma rukama a udržujte stabilní polohu.
- Pro pneumatické nářadí používejte jen přípustné originální pásy **MBX®**.
- Před každou prací na stroji, v pracovních přestávkách a také při nepoužívání přerušete přívod vzduchu.
- Místo tlakového vzduchu nepoužívejte hořlavé plyny nebo kyslík.
- Při práci s kovy dochází k jiskření. Dbejte na to, aby nebyly ohroženy žádné osoby. Kvůli nebezpečí požáru se v blízkosti (v oblasti jiskření) nesmí nacházet hořlavé materiály.
- Dodržujte směr otáčení. Přístroj vždy držte tak, aby jiskry nebo prach létaly směrem od těla.
- K označení přístroje nenavrtávejte pouzdro nebo nepoužívejte pájení. Ochranná izolace se poté již nedá zaručit. Používejte lepicí štítky.
- **Používejte jen originální příslušenství **MBX®**.**

Charakteristické údaje

MBX® METAL BLASTER® AUTOMOTIVE PNEUMATIC

Provozní tlak	6,2 bar (90 psi)
Průměrná spotřeba vzduchu	500 l/min
Otáčky naprázdno	0 – 3500 min ⁻¹
Připojení tlakového vzduchu	R 1/4"
Rozměr hadice (min.)	9,5 mm (3/8 ")
Hmotnost	1,1 kg

Informace o hlučnosti a vibracích

Naměřené hodnoty byly zjištěny podle DIN 45635-21; DIN EN ISO 3744.

Akusticky vyhodnocená hladina hluku zařízení činí obvykle: hladina akustického tlaku 83 dB (A); hladina zvukového výkonu 88 dB (A).

Používejte ochranu sluchu!

Vážená efektivní hodnota zrychlení vibrací činí normálně 1 m/s².

Použití

MBX® METAL BLASTER® AUTOMOTIVE PNEUMATIC se používá k odstraňování ochranného nátěru spodku vozidla, PVC a ostatních těsnících hmot, také k odlakovávání v oblasti karoserie speciálně u svarů v případě poškození. Tento stroj smí být použit pouze jak je uvedeno.

Části stroje

- | | | | |
|---|------------------|----|-----------------------------|
| 1 | Přídavné držadlo | 8 | Vnitřní upínací systém |
| 2 | Držadlo | 9 | Pás |
| 3 | Ventilová páka | 10 | Vnější upínací systém |
| 4 | Regulační šroub | 11 | Podložka |
| 5 | Násuvná spojka* | 12 | Upevňovací šroub |
| 6 | Hnací vřeteno | 13 | Klíč s vnitřním šestihranem |
| 7 | Vodící výstupy | | |

* Příslušenství

Ochrana stroje

Maximální dovolený provozní tlak 6,2 bar nesmí být překročen, popř. nasaďte redukční ventil.

Aby se zabránilo poškození vlivem nečistého tlakového vzduchu, musí být v rozvodném systému použita pneumatická úpravná jednotka.

Nasazení pracovního nástroje

Před každou prací na stroji přerušte přívod vzduchu.

Sejměte vnější upínací systém (10). Pás (9) nasaďte hroty ve směru otáčení, demontujte šroub (12) a podložku (11). Nasaďte vnější upínací systém (10). Dbejte, aby upínací systém (8), (10) zabíral současně s vodicími výstupy (7).

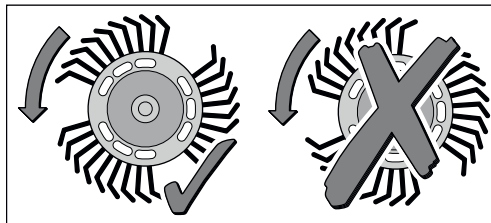

Namontujte podložku (11) a šroub (12) a utáhněte je klíčem s vnitřním šestihranem (13).

Uvedení stroje do provozu

Stroj připojte na vzduchový rozvodný systém s úpravnou jednotkou (filtr, regulátor, maznice).

Plynulé řízení počtu otáček

MBX® Metal Blaster® Automotive Pneumatic běží podle tlaku na ventilovou páku (3) s variabilními otáčkami. Lehký tlak vyvolává nízké otáčky a umožňuje pozvolný, kontrolovaný rozběh. Tak mohou být pro realizovanou práci zvoleny nevhodnější otáčky.

Pre Vašu bezpečnosť

Bezpečná práca s náradím je možná iba vtedy, ak sa dôkladne oboznámite s celým návodom na používanie a budete bezpodmienečne dodržiavať uvedené pokyny.

Používajte ochranné okuliare, ochranné rukavice a noste pevnú obuv.

Abrázia vznikajúca pri práci je zdraviu škodlivá. Noste ochrannú masku!

- Pri práci držte pevne náradie oboma rukami a postarajte sa o bezpečné státie.
- Používajte iba originálne pásy MBX® schválené pre pneumatické náradie.
- Pred každou prácou s náradím, počas pracovných prestávok a keď náradie nepoužívate, vždy prerušte prívod stlačeného vzduchu.
- Nepoužívajte namiesto stlačeného vzduchu žiadne horľavé plyny alebo kyslík.
- Pri obrábaní kovov vzniká iskrenie. Dávajte pozor na to, aby ste neohrozovali žiadne osoby. Kvôli nebezpečenstvu požiaru sa nesmú v blízkosti (oblasť iskrenia) nachádzať žiadne horľavé predmety.
- Dodržiavajte smer otáčania. Náradie držte vždy tak, aby iskry alebo prach odletovali preč od tela.
- Kvôli označeniu náradia nevrtajte do krytu ani neupevňujte nity. Ochranná izolácia potom viac nie je zaručená. Používajte lepiace štítky.
- **Používajte iba originálne príslušenstvo MBX®.**

Technické parametre náradia**MBX® METAL BLASTER® AUTOMOTIVE PNEUMATIC**

Prevádzkový tlak	6,2 bar (90 psi)
Priemerná spotreba vzduchu	500 l/min
Otáčky pri chode naprázdno	0 – 3500 min ⁻¹
Prípojka stlačeného vzduchu	R 1/4"
Dosah hadice (min.)	9,5 mm (3/8 ")
Hmotnosť	1,1 kg

Informácia o hlučnosti/vibráciách

Namerané hodnoty zisťované na základe normy DIN 45635-21; DIN EN ISO 3744.

Hladina hluku náradia ohodnotená A činí typicky: Hladina hluku 83 dB (A); hladina akustického tlaku 88 dB (A).

Noste ochranu sluchu!

Hodnotené zrýchlenie je zvyčajne 1 m/s².

Používanie

MBX® METAL BLASTER® AUTOMOTIVE PNEUMATIC bol skonštruovaný na odstraňovanie ochrany podkladu pod podlahovou krytinou, PVC a ostatných tesniacich hmôt, ako aj na odlakovanie oblasti karosérie špeciálne na zvarových švoch pri škodách spôsobených haváriou. Toto náradie sa smie používať len podľa uvedeného určenia.

Prvky náradia

- | | | | |
|---|-------------------|----|--|
| 1 | Prídavná rukoväť | 8 | Úchopný systém vnútorný |
| 2 | Rukoväť | 9 | Pás |
| 3 | Ventilová páka | 10 | Úchopný systém vonkajší |
| 4 | Regulačná skrutka | 11 | Podložka |
| 5 | Mazací čap* | 12 | Ustaľovacia skrutka |
| 6 | Hnací hriadeľ | 13 | Kľúč na skrutky s vnútorným šesťhranom |
| 7 | Zarážky vedenia | | |

* Príslušenstvo

Ochrana náradia

Maximálny dovolený prevádzkový tlak nesmie prekročiť hodnotu 6,2 bar, v prípade potreby použite redukčný ventil.

Aby sa zabránilo poškodeniu náradia znečisteným stlačeným vzduchom, treba do potrubného systému zabudovať údržbovú jednotku stlačeného vzduchu.

Vkladanie pracovného nástroja

Pred každou prácou na náradí prerušte prívod stlačeného vzduchu.

Stiahnite vonkajší úchopný systém (10). Nasadte pás (9) s hrotmi do smeru otáčania, demontujte skrutku (12) a podložku (11). Nasadte vonkajší úchopný systém (10). Dávajte pozor na to, aby úchopný systém (8), (10) so zarážkami vedenia (7) siahal dovnútra.

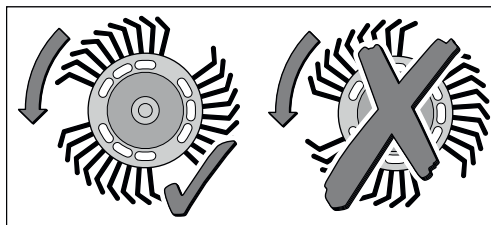

Namontujte podložku (11) a skrutku (12) a pomocou kľúča na skrutky s vnútorným šesťhranom (13) ju pevne dotiahnite.

Spustenie

Pripojte náradie na pneumatický systém vedenia s údržbovou jednotkou (filter, regulátor, olejovač).

Plynulá regulácia obrátok

MBX® Metal Blaster® Automotive Pneumatic beží podľa tlaku na ventilovej páke (3) s variabilnými otáčkami. Ľahký tlak spôsobuje nízke otáčky a umožňuje jemný, kontrolovaný rozbeh. Tým sa môžu pre práve vykonávanú prácu zvoliť najpriaznivejšie otáčky.

Pokyny k práci

- Nástroj sa nesmie používať bez prídavnej rukoväti 1.
- ➔ Stroj prítlačajte na povrch obrobku len tak pevne, ako je to nutné. Vyšší tlak nezvyšuje pracovnú rýchlosť, ale zvyšuje opotrebenie pásu.

Nástroj nasadíte na hranách len v pozdĺžnom smere. Počas pracovných prestávok odložte nástroj vždy na 2 oporné body (s pásom smerom dole).

Pri náhle vznikajúcich vibráciách alebo neobyčajnom hluku stroj ihneď zastavte a skontrolujte pás na škody/ opotrebenie.

Údržba a čistenie

Stroj si nevyžaduje údržbu. Treba iba dávať pozor na to, aby bolo zaručené mazanie cez stlačený vzduch.

Pred každým nasadením by sa mal motor každého pneumatického nástroja ľahko namazať. K tomu pridajte 2-3 kvapky oleja priamo do mazacieho čapu 5, aj vtedy, keď je pneumatické zariadenie vybavené údržbovou jednotkou.

Ak by malo nástroj napriek starostlivému výrobnému a skúšobnému procesu raz vypadnúť, je potrebné nechať vykonať opravu prostredníctvom autorizovaného zákazníckeho servisu pneumatického nástroja MBX®.

Pri všetkých spätných otázkach a objednávkach náhradných dielov uvádzajte prosím bezpodmienečne číslo výrobku podľa typového štítku nástroja.

Ochrana životného prostredia

Recyklovanie namiesto likvidácie odpadu

Nástroj, príslušenstvo a obaly by ste mali odovzdať na ekologické recyklovanie.

Na recyklovanie podľa druhov sú plastové diely označené.

Záruka

Na MBX® Metal Blaster® Automotive Pneumatic poskytujeme záruku podľa našich záručných a platobných podmienok. Poškodenia, ktoré boli spôsobené prirodzeným opotrebovaním, preťažovaním alebo neodbornou manipuláciou, sú zo záruky vylúčené.

Pentru siguranța dumneavoastră

Lucrările sigure la aparat sunt posibile numai dacă citiți complet manualul de utilizare și instrucțiunile de siguranță și respectați cu strictețe indicațiile cuprinse în acesta.

Purtați ochelari de protecție, mănuși de protecție și încălțăminte rezistentă.

Resturile abrazive generate în timpul lucrului sunt dăunătoare sănătății. Purtați mască de protecție contra prafului!

- În timpul lucrului țineți aparatul ferm cu ambele mâini și asigurați o poziție stabilă.
- Utilizați numai benzi originale MBX® admise pentru aparate cu aer comprimat.
- Întrerupeți alimentarea cu aer înaintea tuturor lucrărilor la aparat, în pauzele de lucru precum și în cazul nefolosirii.
- Nu utilizați gaze combustibile sau oxigen în loc de aer comprimat.
- La prelucrarea metalelor sar scântei. Atenție, să nu puneți nicio persoană în pericol. Din cauza pericolului de incendiu este interzisă depozitarea materialelor inflamabile în apropiere (zona unde sar scântei).
- Atenție la direcție de rotație. Țineți aparatul întotdeauna astfel ca scântele sau praful să zboare în sens opus corpului.
- Pentru marcarea aparatului nu găuriți sau nituiți carcasa. În acest caz izolația de protecție nu ar mai fi asigurată. Utilizați etichete adezive.
- **Utilizați numai accesorii originale MBX®.**

Specificațiile mașinii

MBX® METAL BLASTER® AUTOMOTIVE PNEUMATIC

Presiune de lucru	6,2 bar (90 psi)
Consum mediu aer	500 l/min
Turație la mers în gol	0 – 3500 min ⁻¹
Racord aer comprimat	R 1/4"
Lărgime furtun (min.)	9,5 mm (3/8 ")
Greutate	1.1 kg

Informație privind zgomotul/vibrațiile

Valorile măsurate au fost determinate conform DIN 45635-21; DIN EN ISO 3744.

Nivelul de zgomot A al aparatului este în mod tipic: nivel de presiune acustică 83 dB (A); nivel de putere sonoră 88 dB (A).

Purtați protecție a auzului!

În mod tipic accelerația evaluată este de 1 m/s².

Utilizare

MBX® METAL BLASTER® AUTOMOTIVE PNEUMATIC a fost proiectat pentru îndepărtarea stratului protector de vopsea, PVC și a altor materiale de etanșare, precum și pentru îndepărtarea lacului și vopselei de pe caroserie, în special la cordoane de sudură în cazul daunelor din accidente. Utilizarea acestui aparat este permisă numai conform destinației.

Elementele mașinii

- | | |
|-----------------------------|---------------------------------------|
| 14 Mâner suplimentar | 21 Sistem de prindere interior |
| 15 Mâner | 22 Bandă |
| 16 Tachet de supapă | 23 Sistem de prindere exterior |
| 17 Șurub de reglare | 24 Șaibă suport |
| 18 Niplu de racord* | 25 Șurub de fixare |
| 19 Tijă de antrenare | 26 Cheie imbus |
| 20 Came de ghidare | |

* Accesorii

Protecția mașinii

Nu este permisă depășirea presiunii de regim maxim admise de 6.2 bari, dacă este necesar, montați un reductor de presiune.

Pentru a evita deteriorările cauzate de aerul comprimat murdar, în sistemul de conducte trebuie utilizată o unitate de întreținere a aerului comprimat.

Montarea dispozitivului de lucru

Întrețineți alimentarea cu aer înaintea tuturor lucrărilor la aparat.

Detashați sistemul de prindere exterior (10). Montați banda (9) cu vârful în sensul de rotație, demontați șurubul (12) și șaiba suport (11). Atașați sistemul de prindere exterior (10). Atenție, ca sistemul de prindere (8), (10) să se angreneze în camele de ghidare (7).

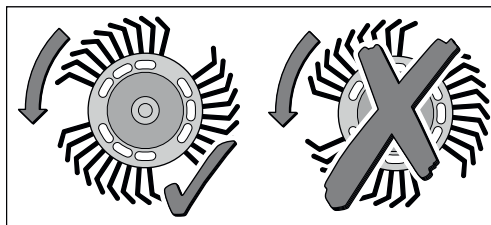

Montați șaiba suport (11) și șurubul (12) și strângeți-l cu cheia imbus (13).

Punere în funcțiune

Racordați unealta la un sistem de conducte cu aer comprimat cu unitate de întreținere (filtru, regulator, gresor).

Reglarea fără trepte a turației

MBX® Metal Blaster® Automotive Pneumatic funcționează în funcție de presiunea pe tachelul de supapă (3) cu turație variabilă. O presiune redusă are drept efect o turație scăzută și permite o pornire lină, controlată. În acest mod poate fi selectată turația cea mai avantajoasă pentru fiecare lucrare de executat.

Indicații de lucru

- Nu este permisă folosirea mașinii fără mânerul suplimentar 1.
- ➔ Mașina se apasă pe suprafața piesei de prelucrat doar atât de tare cât este necesar. O presiune mai mare nu mărește viteza de lucru, ci uzura benzii.

În cazul muchiilor aparatul va fi folosit numai în direcție longitudinală. În pauzele de lucru aparatul se va așeza întotdeauna pe punctele de sprijin 2 (cu banda în jos).

La vibrații bruște sau zgomote neobișnuite ale mașinii aceasta se oprește imediat și se verifică banda din punct de vedere al daunelor/uzurii.

Întreținere și curățare

Mașina necesită puțină întreținere. În principiu se va avea grijă, ca ungerea să fie asigurată pentru aerul comprimat.

Înainte de prima utilizare ar trebui uns ușor motorul fiecărui aparat cu aer comprimat. În acest scop aplicați 2-3 picături de ulei în niplul de racord 5, și dacă instalația cu aer comprimat este dotată cu unitate de întreținere.

În cazul în care aparatul se defectează în pofida procedurilor conștiincioase de fabricație și verificare, repararea se va efectua de serviciul clienți autorizat pentru unelte pneumatice MBX®.

În caz de reclamații și comenzi de piese de schimb vă rugăm să indicați neapărat numărul de articol conform plăcuței indicatoare a tipului de mașină.

Protecția mediului

Reciclarea materiilor prime în loc de îndepărtarea deșeurilor

Mașina, accesoriile și ambalajul ar trebui dirijate spre o stație de recirculare ecologică.

Piese din plastic sunt marcate adecvat în vederea ușurării sortării la reciclare.

Garanție

Pentru **MBX® Metal Blaster® Automotive Pneumatic** oferim garanție conform condițiilor noastre de livrare și plată. Defecțiunile datorate uzurii naturale, suprasolicitării sau utilizării necorespunzătoare sunt excluse de la garanție.

Za vašo varnost

Varno delo z napravo je mogoče samo, če temeljito preberete navodila za uporabo in varnostna navodila ter jih dosledno upoštevate.

Uporabljajte zaščitna očala, zaščitne rokavice in trdno obutev.

Prah, ki nastaja pri delu, je zdravju škodljiv. Uporabljajte zaščitno masko proti prahu!

- Kadar delate, obvezno z obema rokama držite napravo in poskrbite za varno stojišče.
- Uporabljajte samo originalne žične ščetke MBX®.
- Pred začetkom kakršnihkoli del na napravi, med delovnimi premori, pa tudi takrat, ko naprave ne uporabljate, prekinite dovod zraka.
- Uporaba gorljivih plinov ali kisika namesto komprimiranega zraka ni dovoljena.
- Pri brušenju kovin nastajajo iskre. Pazite, da z njimi ne boste ogrožali oseb. Zaradi nevarnosti požara v bližini (področje iskrenja) naj ne bo gorljivih materialov.
- Pazite na smer vrtenja. Napravo vedno držite tako, da bodo iskre in prah letele stran od telesa.
- Ne označujte naprave z vrtnjem v ohišje ali pritrdjevanjem zakovic. V takem primeru naprava izgubi izolacijsko zaščito. Za označevanje uporabljajte samolepilne ploščice.
- **Uporabljajte samo originalen MBX® dodatni pribor.**

Tehnični podatki

MBX® METAL BLASTER® AUTOMOTIVE PNEUMATIC

Delovni tlak	6,2 bar (90 psi)
Povprečna poraba zraka	500 l/min
Število vrtljajev v prostem teku	0 – 3500 min ⁻¹
Prikljucek za stisnjeni zrak	R 1/4"
Debelina cevi (min.)	9.5 mm (3/8")
Masa	1,1 kg

Podatki o hrupu in vibracijah

Merjene vrednosti so bile določene v skladu z DIN 45635-21; DIN EN ISO 3744.

Nivo hrupa naprave po A-vrednotenju tipično znaša: nivo zvočnega tlaka 83 dB (A); nivo zvočne jakosti 88 dB (A).

Uporabljajte zaščitne glušnike!

Izmerjeni pospeški znašajo tipično 1 m/s².

Uporaba

MBX® METAL BLASTER® AUTOMOTIVE PNEUMATIC je primeren za odstranjevanje spodnjih zaščitnih premazov, PVC-ja in drugih tesnilnih mas, pa tudi za odstranjevanje lakov s karoserije, še posebno na zvarih pri škodah, ki so nastale zaradi nesreč. Napravo lahko uporabljate samo v skladu z navedenim namenom.

Sestavni elementi

27	Dodatni ročaj	34	Sprejemni sistem znotraj
28	Ročica	35	Trak
29	Vzvod ventila	36	Sprejemni sistem odzunanj
30	Regulirni vijak	37	Podložka
31	Vtična mazalka*	38	Fiksirni vijak
32	Pogonsko vreteno	39	Inbus ključ
33	Odmikač vodila		

* Pribor

Zaščita naprave

Maksimalnega dovoljenega delovnega tlaka 6,2 bara ni dovoljeno prekoračiti. Po potrebi vgradite v napravo reduktor tlaka.

Za preprečevanje poškodb, ki bi nastale zaradi umazanije v komprimiranem zraku, je potrebno v cevni sistem namestiti enoto za vzdrževanje komprimiranega zraka.

Vstavljanje delovnega orodja

Pred začetkom kakršnihkoli del na napravi je potrebno prekiniti dovod zraka.

Od zunaj snemite sprejemni sistem (10). Trak (9) vstavite s konicami v smeri obračanja, demontirajte vijak (12) in podložko (11). Od zunaj snemite sprejemni sistem (10). Pazite, da se sprejemni sistem (8), (10) prepleta z vodilnimi zarezami (7).

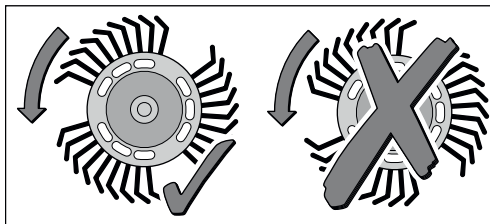

Montirajte podložko (11) in vijak (12) in pritegnite s ključem z notranjim šestrobom (13).

Zagon

Orodje priključite na tlačni cevni sistem z vzdrževalno enoto (filter, regulator, mazalka).

Brezstopenjsko krmiljenje števila vrtljajev

MBX® Metal Blaster® Automotive Pneumatic dela glede na tlak na ročici ventila (3) s spremenljivim številom vrtljajev. Nizek tlak ima za posledico nizko število vrtljajev, kar bo zagotovilo mehek, kontroliran zagon naprave. Na ta način lahko za vsako delo izberete najustreznejše število vrtljajev.

Navodila za delo

- Uporaba naprave brez dodatnega ročaja 1 ni dovoljena.
- ➔ Napravo pritiskajte na obdelovanec samo z močjo, ki je resnično potrebna. Večji pritisk namreč ne povečuje delovne hitrosti, temveč pospeši obrabo žične ščetke.

Robove obdelujte samo tako, da držite napravo v vzdolžnem položaju. V delovnih odmorih napravo vedno odložite na oporni točki 2 (s ščetko navzdol).

V primeru nenadnih vibracij ali nenavadnih šumov napravo takoj ustavite in preglejte ščetko glede na poškodbe/ obrabo.

Vzdrževanje in čiščenje

Naprava ne potrebuje vzdrževanja. Potrebno je le paziti na to, da bo preko komprimiranega zraka zagotovljeno ustrezno mazanje.

Pred prvo uporabo je potrebno rahlo mazanje motorja, kar itak velja za vsako pnevmatsko napravo. V ta namen di rektno v vtično mazalko 5 dodajte 2-3 kapljice olja, tudi če je pnevmatska naprava opremljena z vzdrževalno enoto.

Če bi kljub skrbni kontroli, kateri je naprava podvržena med izdelavo ter kljub natančnemu končnemu preizkušanju prišlo do izpada delovanja, naj napravo popravijo v pooblaščenem servisu za pnevmatska in električna orodja MBX®.

V primeru kakršnihkoli vprašanj ali naročil nadomestnih delov je potrebno obvezno navesti številko artikla, ki se nahaja na tipski ploščici naprave.

Varovanje okolja

Ponovna predelava surovin namesto odstranjevanja odpadkov

Napravo, dodatni pribor in embalažo je potrebno vrniti v ponovno predelavo.

Deli iz umetnih mas so označeni za razvrščanje pri ponovni predelavi.

Garancija

Za MBX® Metal Blaster® Automotive Pneumatic dajemo garancijo v skladu z našimi dobavnimi in plačilnimi pogoji. Iz garancije so izključene okvare, ki nastanejo zaradi normalne obrabe, preobremenitve ali nepravilne rabe naprave.

За Вашата сигурност

Безопасна работа с електроинструмента е възможна, само ако внимателно прочетете ръководството за експлоатация и инструкциите за безопасна работа и спазвате стриктно съдържашите се в тях указания.

Работете с предпазни очила, ръкавици и здрави плътно затворени обувки.

Образуващият се по време на работа прах е вреден за здравето. Носете противопрахова маска!

- При работа дръжте уреда винаги здраво с две ръце и осигурете стабилно положение.
- Използвайте само оригинални ленти MBX®, разрешени за уреди с въздух под налягане.
- Преди да извършвате каквито и да е дейности по машината, при продължителни прекъсвания, както и когато не използвате машината, прекъсвайте подаването на състен въздух.
- Не използвайте горивни газове или кислород вместо състен въздух.
- Beim Bearbeiten von Metallen entsteht Funkenflug. Внимавайте да не бъдат застрашени хора. Поради опасност от пожар в близост (зоната на прехвърчане на искри) не бива да се намират горими материали.
- Внимавайте за посоката на въртене. Дръжте уреда винаги така, че искрите или прахът винаги да се отклоняват от тялото.
- За обозначаване на уреда не пробивайте или занитвайте корпуса на уреда. Така повреждате защитната електроизолация. Използвайте залепващи се табелки.
- **Използвайте само оригинални принадлежности MBX®.**

Технически параметри

MBX® METAL BLASTER® AUTOMOTIVE PNEUMATIC

Работно налягане	6.2 bar (90 psi)
Средна консумация на въздух	500 l/min
Обороти на празен ход	0 – 3500 min ⁻¹
Свързване към въздух под налягане	R 1/4"
Ширина на шлауха (мин.)	9,5 mm (3/8 ")
Тегло	1,1 kg

Информация за шумови емисии/вибрации

Стойностите са измерени съгласно DIN 45635-21; DIN EN ISO 3744.

Оцененото като клас А ниво на шума от уреда обикновено е: ниво на налягането на шума 83 dB (A); ниво на мощността на шума 88 dB (A).

Носете предпазни средства за слуха!

Класифицираното ускорение обикновено е 1 m/s².

Употреба

MBX® METAL BLASTER® AUTOMOTIVE PNEUMATIC е предназначен за отстраняване на подподова защита, PVC и други видове уплътняваща маса и за сваляне на боята от каросерии, по-специално от заваръчни шевове при повреди в резултат на произшествия. Уредът може да се използва само по посоченото предназначение.

Елементи на уреда

- | | | | |
|----|---------------------|----|-------------------------------|
| 40 | Допълнителна дръжка | 47 | Система за закрепване отвътре |
| 41 | Дръжка | 48 | Лента |
| 42 | Клапанен лост | 49 | Система за закрепване отвън |
| 43 | Регулиращ болт | 50 | Подложна шайба |
| 44 | Смазочен нипел* | 51 | Фиксиращ болт |
| 45 | Задвижващ шпиндел | 52 | Ключ с вътрешен шестостен |
| 46 | Водеща гърбица | | |
- * Принадлежности

Защита на уреда

Максимално разрешеното работно налягане от 6,2 bar не бива да се надвишава, при нужда използвайте редуктор за налягането.

За да се избегнат повреди от замърсения въздух под налягане, в системата от тръбопроводи трябва да се използва уред за измерване на въздуха под налягане.

Използвайте работен инструмент

Преди всички работи по уреда прекъснете захранването с въздух.

Издърпайте системата за закрепване отвън (10). Поставете лентата (9) с върхове по посока на въртенето, демонтирайте винта (12) и подложната шайба (11). Поставете системата за закрепване отвън (10). Внимавайте системата за закрепване (8), (10) и водещите гърбици (7) да влизат едни в други.

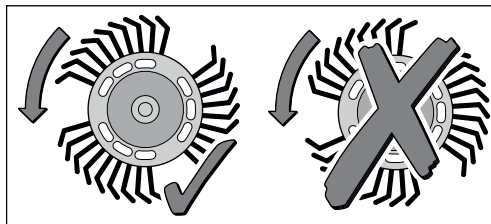

Монтирайте подложната шайба (11) и винта (12) изатегнете с ключа с вътрешен шестостен (13).

Пускане в експлоатация

Включете машината към система за състен въздух, съоръжена с комбиниран предпазител (филтър, вентил, омаслител).

Плавно регулиране на оборотите

MBX® Metal Blaster® Automotive Pneumatic работи с различни обороти според натиска върху клапанныя лост (3). Лекият натиск предизвиква ниски обороти и прави възможно мекото, контролирано потегляне. Така може да се избере най-подходящият натиск за съответната дейност, която трябва да се извърши.

Указания за работа

- Не се допуска използването на машината без спомагателната ръкохватка 1.
- ➔ Притискайте машината към повърхността на детайла, само колкото е необходимо. По-силният натиск повишава не скоростта на работа, а износването на лентата.

В близост до ръбове работете само успоредно на ръба. При прекъсване на работа поставяйте уреда само върху опорните точки 2 (с лентата надолу).

При внезапна поява на вибрации или необичайни шумове веднага спрете машината и проверете лентата за повреди/износване.

Почистване и поддържане

Машината е с малка поддръжка. Трябва само да се внимава въздухът под налягане да осигурява смазване.

Преди първоначална употреба моторът на всеки уред с въздух под налягане трябва леко да се смаже. За целта капнете 2-3 капки масло в пхацията се нипел 5, дори ако съоръжението с въздух под налягане е оборудвано с манометър.

Ако въпреки вниманието при производството и изпитването уредът спре, ремонтът трябва да се извърши от оторизиран сервиз за пневматични инструменти MBX®.

При всякакви въпроси и поръчки на резервни части непременно посочвайте артикулния номер върху фабричната табелка на уреда.

Опазване на околната среда

Оползотворяване на вторичните суровини вместо създаване на отпадъци

С оглед опазване на околната среда машината, допълнителните принадлежности и опаковката трябва да бъдат подложени на подходяща преработка за повторното използване на съдържащите се в тях суровини.

За облекчаване на рециклирането детайлите, произведени от изкуствени материали, са обозначени по съответния начин.

Гаранция

За **MBX® Metal Blaster® Automotive Pneumatic** предлагаме гаранция съгласно нашите условия на доставка и плащане. Повредите в резултат на нормално износване, претоварване или некомпетентно боравене с инструментите не са обект на гаранцията.

Teie ohutuse tagamiseks

Ohutu töötamine on võimalik ainult siis, kui te loete kasutusjuhendi ja ohutusviited korralikult läbi ja järgite rangelt juhendis toodud õpetusi.

Kanda kaitseprille, kaitsekindaid ja kinniseid jalanõusid.

Töötamisel tekkiv tolm on tervistkahjustav. Kandke tolmukaitsemaski!

- Hoidke seadet töötamise ajal alati tugevalt kahe käega kinni ja hoolitsege selle eest, et seade kindlalt püsti seisaks.
- Kasutage ainult suruõhuseadmete jaoks sobivaid MBX® originaallinte.
- Enne igasuguste tööde alustamist tööriistaga, töö vaheaegadel ja tööriista mittekasutamisel katkestage õhu juurdepääs.
- Suruõhu asemel ei tohi kasutada põlevaid gaase ega hapnikku.
- Metallide töötlemisel tekivad sädemed. Hoolitsege selle eest, et keegi ohustatud ei oleks. Tuleohu tõttu ei tohi läheduses (sädemete lennuulatuses) asuda tuleohtlike materjale.
- Pidage silmas pöörlemissuunda. Hoidke seadet alati nii, et sädemed või tolm oleks suunatud kehast eemale.
- Ärge puurige ega neetige seadet selle märgistamiseks. Vastasel juhul ei ole kaitseisolatsioon enam tagatud. Kasutage kleepmärgiseid.
- **Kasutage ainult MBX® originaaltarvikuid.**

Tehnilised andmed**MBX® METAL BLASTER® AUTOMOTIVE PNEUMATIC**

Töörõhk	6.2 bar (90 psi)
Keskmine õhukulu	500 l/min
Tühikäigupöörded	0 – 3500 min ⁻¹
Suruõhuühendus	R 1/4"
Vooliku läbimõõt (min)	9.5 mm (3/8 ")
Kaal	1.1 kg

Müra / vibratsioon

Mõõtmistulemused on saadud DIN 45635-21; DIN EN ISO 3744 alusel.

Seadme A-hinnatud müratase vastab tüüpiliselt: müraõhutase 83 dB (A); müravõimsustase 88 dB (A).

Kandke kuulmiskaitset!

Hinnanguline tüüpiline kiirendus 1 m/s².

Kasutusala

MBX® METAL BLASTER® AUTOMOTIVE PNEUMATIC on konstrueeritud kerealuse pinnakatte, PVC ha teiste tihendusvahendite eemaldamiseks ning laki eemaldamiseks kerepiirkonnast eriti avariikahjustuste juures asuvate keevitusühenduste kohalt. Kasutage tööriista ainult selleks ettenähtud viisil.

Tööriista osad

- | | | | |
|---|-------------------|----|---------------------------|
| 1 | Lisakäepide | 8 | Sisemine paigaldussüsteem |
| 2 | Käepide | 9 | Lint |
| 3 | Ventiilhoob | 10 | Välimine paigaldussüsteem |
| 4 | Reguleerimiskruvi | 11 | Alusplaat |
| 5 | Pistiknippel* | 12 | Kinnituskruvi |
| 6 | Ajamispindel | 13 | Sisekuuskantvõti |
| 7 | Juhtnukk | | |

* Tarvikud

Seadmekaitse

Maksimaalse lubatud tööõhu (6.2 bar) ületamine on keelatud, vajaduse korral tuleb paigaldada rõhu alandaja.

Saastunud õhu tõttu tekkivate kahjustuste vältimiseks paigaldada torustikule suruõhu hooldusplokk.

Töövahendi paigaldamine

Enne igasuguseid töid seadmega katkestage õhu juurdepääs.

Paigaldussüsteem väljastpoolt (10) ära tõmmata. Paigaldada lint (9) teradega pöörlemisuunas, kruvi (12) ja vaheseib (11) demonteerida. Välimine paigaldussüsteem (10) paigaldada. Jälgida, et paigaldussüsteem (8), (10) juhtnukkudega (7) haakuks.

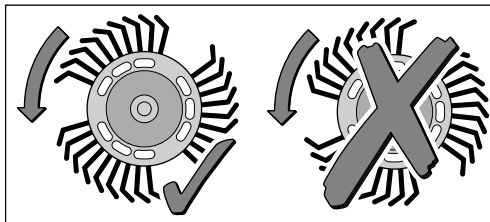

Paigaldada vaheseib (11) ja kruvi (12) ning pingutada sisekuuskantvõtmega (13).

Kasutuselevõtt

Ühendage tööriist hooldusplokiga (filter, regulaator, õlitaja) varustatud suruõhu torustikusüsteemiga.

Astmeteta pöörlemiskiirus

MBX® Pneumatic Automotive töötab sõltuvalt ventiilhoovale (3) avaldatavast survest erineva pöörete arvuga. Vähene surve annab tulemuseks madalama pöörete arvu ning võimaldab õrna, kontrollitud käivitamist. Nii on võimalik valida teostatavaks tööks sobiv pöörete arv.

Kasutusviited

- Tööriista kasutamine ilma lisakäepidemeta 1 on keelatud.

→ Vajutage masinat tööpinnale vaid nii tugevalt, kui vajalik. Tugevam surve ei tõsta töökiirust, kuid kiirendab linti kulumist.

Kasutage seadet nurkade juures ainult pikisuunas. Tööpauside ajal asetada seade alati tugede 2 peale (lint suunatud alla).

Masina äkitselt tekkivate vibratsioonide või ebaloomulike helide korral masin kohe peatada ning linti vigastuste/ kulumise suhtes kontrollida.

Hooldus ja puhastamine

Masin nõuab vähe hooldust. Silmas tuleb pidada vaid seda, et oleks tagatud määre suruõhu kaudu.

Enne esimest kasutust tuleb iga suruõhuseadme mootorit kergelt määrada. Selleks andke 2-3 tilka õli ptse pistikniplisse, isegi juhul, kui suruõhuseade on varustatud hooldusseadmega.

Juhul, kui seade hoolimata põhjalikest tootmis- ja kontrollmenetlustest, siiski üles ütleb, tuleb lasta see remontida **MBX®** suruõhutööriistade volitatud klienditeeninduses.

Küsimuste puhul ja tagavaraosade tellimisel nimetada alatiööriista tüübisildile märgitud artiklinumber.

Keskkonnakaitse

Prügi asemel jäätmete taaskasutamine

Tööriist, lisatarvikud ja pakend kuuluvad taaskasutatavate jäätmete hulka.

Jäätmete sorteerimise lihtsustamiseks on sünteetilisest materjalist osad vastavalt tähistatud.

Garantii

Für **MBX® Metal Blaster® Automotive Pneumatic** seadmele pakume me garantiid vastavalt meie tarne- ja maksetingimustele. Garantii ei kehti, kui rikke on põhjustanud normaalne kulumine, seadme ülekoormamine või mitteotstarbekohane kasutamine.

Jūsų saugumui

Nepavojingas darbas su šiuo prietaisu yra įmanomas tik tuo atveju, jei esate perskaitę ir supratę šią naudojimo instrukciją ir saugos nuorodas, ir griežtai laikotės pateikiamų nurodymų.

Nešiokite apsauginius akinius, mūvėkite apsaugines pirštines ir avėkite tvirtą avalynę.

Darbo metu susidaranti atplaišos yra kenksmingos sveikatai. Nešiokite dulkių apsauginę kaukę!

- Dirbdami prietaisą visada tvirtai laikykite abiem rankomis ir stabiliai stovėkite.
- Naudokite tik pneumatiniams prietaisams aprobuotas originalias MBX® juostas.
- Prieš bet kokius darbus su prietaisu, darbo pertraukų metu bei tada, kai prietaisu nesinaudojate, atjunkite oro tiekimą.
- Vietoj suslėgto oro nenaudokite degių dujų ar deguonies.
- Apdorojant metalus skrieja žiežirbos. Pasirūpinkite, kad nekiltų pavojaus žmonėms. Dėl gaisro pavojaus netoliese (skreijančių žiežirbų srityje) neturi būti degių medžiagų.
- Atsižvelkite į sukimosi kryptį. Prietaisą visada laikykite taip, kad kibirkštys arba dulks skrietų į šalį nuo korpuso.
- Norėdami paženklinti prietaisą negręžkite ir nekniedykite jo korpuso. Priešingu atveju nebebus užtikrinta apsauginė izoliacija. Naudokite klįjuojamus ženklukus.
- **Naudokite tik originalius MBX® priedus.**

Prietaiso parametrai

MBX® METAL BLASTER® AUTOMOTIVE PNEUMATIC

Darbinis slėgis	6,2 bar (90 psi)
Vidutinės oro sąnaudos	500 l/min
Tuščiosios eigos sukimosi greitis	0 – 3500 min ⁻¹
Suslėgto oro jungtis	R 1/4"
Žarnos skersmuo (min.)	9,5 mm (3/8 ")
Svoris	1,1 kg

Informacija apie triukšmą / vibracijas

Matavimų vertės rastos remiantis DIN 45635-21; DIN EN ISO 3744.

Prietaiso „A“ sverties triukšmo lygis įprastai yra: garso slėgio lygis 83 dB (A); garso galios lygis 88 dB (A).

Naudokite apsaugines ausines!

[vertintas pagreitis įprastai yra 1 m/s².

Naudojimas

MBX® METAL BLASTER® AUTOMOTIVE PNEUMATIC yra skirtas šalinti dugno apsaugos priemones, PVC ir kitas sandarinimo mases bei laką nuo kėbulų, ypač ties suvirinimo siūlėmis, atliekant poavarinį remontą. Šį prietaisą leidžiama naudoti tik pagal nurodytą paskirtį.

Prietaiso elementai

- | | | | |
|---|------------------------|----|------------------------------|
| 1 | Papildoma rankena | 8 | Vidinė tvirtinimo sistema |
| 2 | Rankena | 9 | Juosta |
| 3 | Vožtuvo svirtis | 10 | Išorinė tvirtinimo sistema |
| 4 | Reguliuojamo varžtas | 11 | Poveržlė |
| 5 | Kištukinė įmova* | 12 | Fiksavimo varžtas |
| 6 | Pavaros suklys | 13 | Vidinis šešiabriaunis raktas |
| 7 | Kreipiamasis kumštelis | | |

* Priedai

Prietaiso apsauga

Negalima viršyti maksimalaus leistino 6,2 bar darbinio slėgio, esant reikalui reikia naudoti slėgio reduktorių.

Tam, kad būtų išvengta pažeidimų dėl užsiteršusio suslėgto oro, vamzdynų sistemoje turi būti naudojamas techninio aptarnavimo blokas.

Darbo įrankio įstatymas

Prieš bet kokius darbus su prietaisu atjunkite oro tiekimą.

Numaukite išorinę tvirtinimo sistemą (10). Juostą (9) įstatykite taip, kad smaigaliai būtų nukreipti sukimosi kryptimi, demontuokite varžtą (12) ir poveržlę (11). Uždėkite išorinę tvirtinimo sistemą (10). Prižiūrėkite, kad tvirtinimo sistema (8), (10) su kreipiamaisiais kumšteliais (7) tarpusavyje kabintųsi.

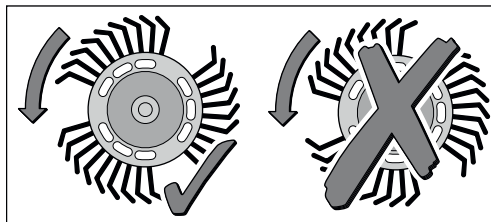

Sumontuokite poveržlę (11) ir varžtą (12) ir priveržkite vidiniu šešiabriauniu raktu (13).

Parengimas eksploatacijai

Įrankį prijunkite prie suslėgto oro vamzdynų sistemos su techninio aptarnavimo bloku (filtru, regulatoriumi, tepaline).

Bepakopis sukimosi greičio valdymas

MBX® „Pneumatic Automotive“ veikia priklausomai nuo slėgio, veikiančio vožtuvo svirtį (3), kintamu sukimosi greičiu. Mažas slėgis sukuria mažą sukimosi greitį ir sudaro sąlygas švelniam, kontroliuojamam paleidimui. Tokiu būdu galima pasirinkti atitinkamam darbui labiausiai tinkantį sukimosi greitį.

Darbo nuorodos

- Prietaiso negalima eksploatuoti be papildomos rankenos 1.
- ➔ Įrenginį prie ruošinio paviršiaus spauskite tik tokiu stiprumu, kokių reikia. Didelis spaudimas nedidina darbo greičio, bet greitina juostos susidėvėjimą.

Prietaisą prie briaunų pridėkite tik išilgine kryptimi. Per darbo pertraukas prietaisą visada padėkite ant atraminių taškų 2 (su juosta žemyn).

Staiga atsiradus vibracijoms arba neįprastiems garsams nedelsdami išjunkite įrenginį ir patikrinkite, ar juosta nepažeista/nesusidėvėjusi.

Techninis aptarnavimas ir valymas

Įrenginys nereikalauja daug priežiūros. Reikia tik prižiūrėti, kad būtų užtikrintas tepimas per suslėgtą orą.

Prieš pirmąjį naudojimą reikia lengvai sutepti pneumatinio įrenginio variklį. Tuo tikslu tiesiai į kištukinę įmovą 5 įlašinkite 2-3 lašelius alyvos, net jei pneumatinė sistema turi techninio aptarnavimo bloką.

Jei prietaisas, nepaisant jam taikomų kruopščių gamybos ir bandymo metodų, sugestų, jo remontą turi atlikti autorizuota klientų aptarnavimo tarnyba, aptarnaujanti MBX® pneumatinius įrankius.

Teikdami bet kokias užklausas ir atsarginių dalių užsakymus būtinai nurodykite prekės kodą, kurį rasite prietaiso duomenų skydelyje.

Aplinkosauga

Žaliavų pakartotinis panaudojimas vietoj atliekų šalinimo

Prietaisą, priedus ir pakuotę reikia atiduoti perdirbti pagal aplinkosaugos reikalavimus.

Plastikinės dalys paženklintos taip, kad jas galima būtų tinkamai išrūšiuoti.

Garantija

Prietaisui **MBX® Metal Blaster® Automotive Pneumatic** mes teikiame garantiją pagal mūsų tiekimo ir mokėjimo sąlygas. Pažeidimams, atsiradusiems dėl natūralaus susidėvėjimo, perkrovos arba ne kvalifikuotos priežiūros, garantija netaikoma.

Jūsu drošība

Lai ar aparātu varētu droši strādāt, izlasiet vispirms lietošanas instrukciju un stingri ievērojiet visus tās drošības norādījumus.

Nepieciešama aizsargbrīļi, aizsargcimdu un stingru apavu nēsāšana.

Darba laikā rodas veselībai kaitīgi putekļi. Lietojiet putekļu masku!

- Strādājot ar instrumentu, stāviet stabili un instrumentu vienmēr stingri turiet ar abām rokām.
- Lietojiet tikai oriģinālās MBX® birstes, kas paredzētas darbam ar pneimatisko instrumentu.
- Pārtrauciet gaisa padevi pirms visu instrumenta apkopes darbu veikšanas, darba pārtraukumos, kā arī to nelietojot.
- Neizmantojiet saspiegtā gaisa vietā deggāzes vai skābekli.
- Apstrādājot metālu, rodas daudz dzirksteļu. Jāraugās, lai tās neapdraudētu cilvēkus. Aizdeģšanās briesmu dēļ nav pieļaujama ugunsnedrošu materiālu atrašanās darba vietas tuvumā (dzirksteļu zonā).
- Ņemiet vērā birstes griešanās virzienu. Instrumentu vienmēr turiet tādā veidā, lai dzirksteles vai putekļi nelidotu uz jūsu pusi.
- Aizliegts marķēšanas nolūkos izdarīt urbumus instrumenta korpusā vai marķējumu piestiprināt ar kniedēm. Tādā gadījumā netiek garantēta efektīva aizsargizolācija. Izmantojiet uzlīmes.
- Izmantojiet tikai oriģinālos MBX® piederumus.

Aparāta tehniskie dati

MBX® METAL BLASTER® AUTOMOTIVE PNEUMATIC

Darba spiediens	6,2 bar (90 psi)
Vidējais gaisa patēriņš	500 l/min
Apgriezienu skaits tukšgaitā	0 – 3500 min ⁻¹
Saspiegtā gaisa pieslēgums	R 1/4"
Šļūtenes platums (min.)	9,5 mm (3/8 ")
Svars	1,1 kg

Trokšņu / vibrācijas dati

Mērījuma rezultāti tika noteikti atbilstoši DIN 45635-21; DIN EN ISO 3744.

A-izsvartais instrumenta skaņas līmenis parasti ir: skaņas spiediena līmenis 83 dB (A); skaņas stipruma līmenis 88 dB (A).

Nēsājiet skaņas aizsargu!

Novērtētais paātrinājums parasti sastāda 1 m/sek².

Izmantošana

MBX® METAL BLASTER® AUTOMOTIVE PNEUMATIC ir speciāli paredzēts automašīnas grīdas aizsargpārklājuma, PVC un citu blīvēšanas līdzekļu, kā arī virsbūves lakojuuma noņemšanai pie metinājuma šuvēm avārijas rezultātā radušos bojājumu gadījumā. Šo instrumentu drīkst izmantot tikai iepriekš minēto darbu veikšanai.

Instrumenta daļas

- | | |
|------------------------|-----------------------------|
| 1 Papildu rokturis | 8 Stiprinājuma iekšējā daļa |
| 2 Rokturis | 9 Birste |
| 3 Vārsta svira | 10 Stiprinājuma ārējā daļa |
| 4 Regulēšanas skrūve | 11 Paplāksne |
| 5 Uzmaucamais nipelis* | 12 Stiprinājuma skrūve |
| 6 Piedziņas vārpsta | 13 Sešstūra gala atslēga |
| 7 Virzošais izcilnis | |

* Piederumi

Ierīces aizsardzība

Nedrīkst pārsniegt maksimāli pieļaujamo 6,2 bāru darba spiedienu, ja nepieciešams, jāizmanto reduktors.

Lai izvairītos no netīrā saspiestā gaisa radītajiem bojājumiem, vadības sistēmā jāizmanto saspiestā gaisa apkopes bloku.

Darbarīka ekspluatācijas uzsākšana

Pārtrauciet gaisa padevi pirms visu instrumenta apkopes darbu veikšanas.

Nomauciet stiprinājuma ārējo daļu (10). Ielieciet birsti (9) ar saru galiem griešanās virzienā, izņemiet skrūvi (12) un paplāksni (11). Uzlieciet stiprinājuma ārējo daļu (10). Raugieties, lai saākējās stiprinājuma daļu (8), (10) virzošie izcilņi (7).

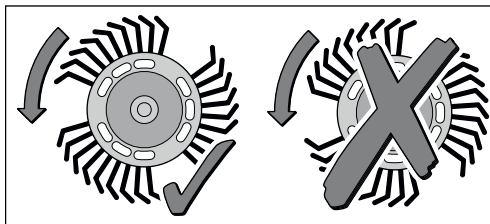

Uzstādiet paplāksni (11), ielieciet skrūvi (12) un to pievelciet ar sešstūra gala atslēgu (13).

Ņemšana ekspluatācijā

Pieslēdziet instrumentu pie saspiestā gaisa vadības sistēmas apkopes bloka (filtrs, regulators, eļļnīca).

Bezpakāpju apgriezumu skaita regulēšana

MBX® Pneumatic Automotive apgriezumu skaits ir atkarīgs no spiediena uz vārsta sviras (3). Kad viegli piespiež sviru, instruments darbojas ar zemiem apgriezieniem, ļaujot pakāpeniski uzsākt darbu. Tādējādi vienmēr var izvēlēties vajadzīgos apgriezumus, kas atbilst veicamajam darbam.

Darba norādījumi

- Instrumentu nedrīkst darbināt bez papildroktura 1.

➔ Instrumentu pie detaļas virsmas piespiediet ar vajadzīgo spēku. Piespiežot pārāk stingri, darbs netiek veikts ātrāk, bet vairāk nodilst birste.

levietojiet instrumentu pie malām tikai gareniskā virzienā. Darba pārtraukumos vienmēr novietojiet instrumentu uz atbalsa punktiem 2 (ar suku uz leju).

Ja pēkšņi parādās vibrācija vai neparasti trokšņi, tad nekavējoties apturiet instrumentu un pārbaudiet, vai birste nav bojāta/nodilusi.

Tehniskā apkope un tīrīšana

Instrumentam nav nepieciešama sarežģīta apkope. Vienīgi jāraugās, lai notiek eļļošana ar saspiegtā gaisa palīdzību.

Pirms pirmās lietošanas reizes katra pneimatiskā instrumenta motoru nepieciešams nedaudz ieeļļot. Šajā nolūkā tieši uzmaucamajā nipelī 5 iepiliniet 2-3 eļļas pilienus (arī tad, ja kompresoram ir apkopes bloks).

Ražotājs instrumentu ir rūpīgi pārbaudījis; ja tomēr gadās darbības atteice, tad instrumentu nododiet labošanā autorizētā MBX® pneimatisko instrumentu servisā.

Par visiem jautājumiem, kuri skar rezerves daļu pasūtījumus, lūdzu obligāti norādiet artikula numuru, vadoties pēc norādījumiem firmas tabulā.

Vides aizsardzība

Atkritumu likvidēšanu aizstājiet ar otrreizēju izejvielu iegūšanu

Ierīci, aprīkojumu un iepakojumu nododiet videi atbilstoši reciklēšanai.

Plastmasas detaļas ir apzīmētas tīru šķirņu reciklēšanas realizēšanai.

Garantija

Garantija **MBX® Metal Blaster® Automotive Pneumatic** instrumentam tiek sniegta atbilstoši mūsu piegādes un maksāšanas noteikumiem. Aparāta bojātās daļas tiek nomainītas vai atremontētas. Bojājumiem, kas radušies nolietojšanās, pārslodzes vai nepareizas lietošanas rezultātā, garantija netiek sniegta.

Для Вашей безопасности

Безопасная работа с прибором возможна только после ознакомления с инструкцией по эксплуатации и с указаниями по технике безопасности в полном объеме и при строгом соблюдении содержащихся в них указаний.

Носить защитные очки, защитные рукавицы и закрытую обувь из прочного материала.

Возникающая при работе пыль вредна для здоровья. Носить противопылевой респиратор!

- При работе крепко держать прибор двумя руками и при этом сохранять устойчивое положение.
- Использовать только оригинальные металлические полотна **MBX®**, разрешенные для пневматических устройств.
- До начала работ по обслуживанию или наладке прибора, в перерывах работы и при неиспользовании прибора отключать подачу воздуха.
- Не применять горючие газы или кислород вместо сжатого воздуха.
- При обработке металлов происходит искрение. Следите за тем, чтобы люди не подвергались опасности. В связи с опасностью возгорания вблизи (в зоне искрения) не должны находиться никакие воспламеняющиеся материалы.
- Соблюдать направление вращения. Прибор всегда держать таким образом, чтобы искры или пыль летели по направлению от тела человека.
- Для обозначения прибора не сверлить в корпусе отверстия и не устанавливать заклепки. В таком случае защитная изоляция не будет обеспечена. Используйте самоприклеивающиеся таблички.
- **Использовать только оригинальные принадлежности **MBX®**.**

Технические данные прибора

MBX® METAL BLASTER® AUTOMOTIVE PNEUMATIC

Рабочее давление	6,2 бар (90 psi)
Средний расход воздуха	500 л/мин
Число оборотов холостого хода	0 – 3500 мин. ⁻¹
Узел подключения подачи сжатого воздуха	R 1/4"
Диаметр шланга (мин.)	9,5 mm (3/8 ")
Вес	1,1 kg

Информация о шуме / вибрации

Результаты измерений установлены согласно стандарту DIN 45635-21; DIN EN ISO 3744.

A-взвешенный уровень шума устройства составляет в типичном случае: уровень звукового давления 83 дБ (A); уровень звуковой мощности 88 дБ (A).

Носите средства защиты органов слуха!

Оцениваемое ускорение обычно составляет 1 м/сек².

Назначение

Прибор **MBX® METAL BLASTER® AUTOMOTIVE PNEUMATIC** предназначен для удаления антикоррозионной защиты днища кузова, ПВХ и прочих герметизирующих составов, а также для снятия лакокрасочного покрытия в области кузова, в особенности на сварных швах, поврежденных во время аварии. Настоящий прибор разрешается использовать только согласно назначению.

Элементы прибора

- | | | | |
|----|-------------------------|----|------------------------------|
| 14 | Дополнительная рукоятка | 21 | Крепежная система внутренняя |
| 15 | Рукоятка | 22 | Полотно |
| 16 | Коромысло клапана | 23 | Крепежная система наружная |
| 17 | Регулировочный винт | 24 | Подкладная шайба |
| 18 | Съемный ниппель* | 25 | Стопорный винт |
| 19 | Ведущий шпindelь | 26 | Торцовый шестигранный ключ |
| 20 | Направляющие выступы | | |

* Принадлежность

Защита прибора

Нельзя превышать максимально допустимое рабочее давление 6,2 бар. При надобности предусмотреть редукционный клапан.

Для предотвращения повреждений из-за загрязнений в сжатом воздухе предусмотреть в трубопроводной системе блок воздухоподготовки.

Установка рабочего инструмента

До начала работ по обслуживанию и ремонту прибора перекрыть подачу воздуха.

Снять наружную крепежную систему (10). Установить полотно (9) острыми концами в направлении вращения, демонтировать винт (12) и подкладную шайбу (11). Установить наружную крепежную систему (10). Обратит внимание, чтобы крепежные системы (8), (10) с направляющими выступами (7) вошли в зацепление.

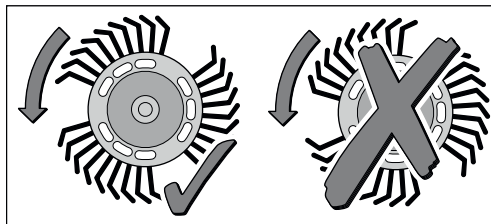

Подкладную шайбу (11) и винт (12) **установить** и затянуть с помощью торцового шестигранного ключа (13).

Ввод в эксплуатацию

Подключить прибор к системе сжатого воздуха с блоком воздухоподготовки (фильтр, редуктор, масленка).

Бесступенчатое регулирование числа оборотов

Прибор MBX® Pneumatic Automotive работает с переменным числом оборотов в зависимости от давления на коромысле клапана (3). Легкое давление вызывает низкое число оборотов и дает возможность выполнить мягкий контролируемый запуск. Благодаря этому для любой выполняемой работы можно выбрать наиболее подходящее число оборотов.

Указания по охране труда

- Прибор не разрешается эксплуатировать без дополнительной рукоятки 1.
- ➔ Машину можно прижимать к поверхности детали только с необходимым усилием. Высокое давление не повышает рабочую скорость, а только вызывает износ полотна.

На краях вести прибор в продольном направлении. Во время перерыва всегда класть прибор на опорные точки (полотно вниз).

При внезапном проявлении вибрации или необычных шумов сразу же остановить машину и проверить полотно на наличие повреждений/износа.

Уход и очистка

Машина не требует технического обслуживания. Необходимо только обеспечить смазку посредством сжатого воздуха.

Перед первым использованием двигатель любого пневматического устройства необходимо слегка смазать. Для этого прямо в съемный ниппель 5 нужно добавить 2-3 капли масла, даже если пневматическая установка оборудована блоком воздухоподготовки.

Если же, несмотря на тщательное изготовление и проверку, прибор вышел из строя, ремонт следует поручить специалистам авторизованной станции технического обслуживания пневматических инструментов MBX®.

При всех вопросах и заказах запчастей, пожалуйста, обязательно указывайте номер изделия, указанный на фирменной табличке прибора.

Защита окружающей среды

Вторичное использование сырья вместо устранения мусора

Прибор, дополнительные принадлежности и упаковку следует экологически чисто утилизировать.

В интересах чистосортной рециркуляции отходов детали из синтетических материалов соответственно обозначены.

Гарантия

Для MBX® Metal Blaster® Automotive Pneumatic мы предлагаем гарантию в соответствии с нашими условиями поставки и оплаты. Из гарантии исключаются повреждения, вызываемые естественным износом, перегрузкой или неправильным обращением.



Wir Monti Werkzeuge GmbH
Steinbruchweg 2b
53227 Bonn
Deutschland

erklären in alleiniger Verantwortung, dass das Produkt

MBX® METAL BLASTER® AUTOMOTIVE PNEUMATIC

auf das sich diese Erklärung bezieht, mit den folgenden Normen übereinstimmt

**DIN EN 792-7 Handgehaltene nicht – elektrisch betriebene Maschinen –
Sicherheitsanforderungen – Teil 7: Schleifmaschinen für Schleifkörper**

gemäß den Bestimmungen der Richtlinien: **Maschinenrichtlinie 2006/42/EG**

Monti Werkzeuge GmbH Bonn, 01.07.2008

Martin Jennes, Managing Director



We Monti Werkzeuge GmbH
Steinbruchweg 2b
53227 Bonn
Germany

declare under our sole responsibility that the product

MBX® METAL BLASTER® AUTOMOTIVE PNEUMATIC

to which this declaration refers, is in conformity with the following standards

**DIN EN 792-7 Hand-held non-electric power tools –
Safety requirements – Part 7: grinders**

in line with the provisions of the directives: **Directive on machinery 2006/42/EC**

Monti Werkzeuge GmbH Bonn, July 01, 2008

Martin Jennes, Managing Director

IT

CE Dichiarazione di conformità

La sottoscritta
Monti Werkzeuge GmbH
Steinbruchweg 2b
53227 Bonn
Germania

dichiara sotto la propria responsabilità che il prodotto

MBX® METAL BLASTER® AUTOMOTIVE PNEUMATIC

alla quale si riferisce la presente dichiarazione, è conforme alle seguenti norme

**DIN EN 792-7 Utensili portatili non elettrici –
Requisiti di sicurezza – Parte 7: smerigliatrici per abrasivi**

secondo le disposizioni delle direttive: **Direttiva Macchine 2006/42/CE**
Monti Werkzeuge GmbH Bonn, 01.07.2008



Martin Jennes, Managing Director

FR

CE Déclaration de conformité

Nous
Monti Werkzeuge GmbH
Steinbruchweg 2b
53227 Bonn
Allemagne

déclarons sous notre seule responsabilité, que le produit

MBX® METAL BLASTER® AUTOMOTIVE PNEUMATIC

auquel cette déclaration se réfère, répond aux normes suivantes

**DIN EN 792-7 Machines portatives à moteur non électrique –
prescriptions de sécurité – partie 7: Meuleuses**

selon les dispositifs des directives: **Machines 2006/42/EG**
Monti Werkzeuge GmbH Bonn, 01.juli 2008



Martin Jennes, Managing Director



CE Declaración de conformidad

Nosotros, Monti Werkzeuge GmbH
Steinbruchweg 2b
D-53227 Bonn
Alemania

declaramos bajo nuestra única responsabilidad que el producto

MBX® METAL BLASTER® AUTOMOTIVE PNEUMATIC

a los que se refiere esta declaración, coincide con las siguientes normas:

**DIN EN 792-7 Máquinas de uso manual no accionadas eléctricamente –
Requisitos de seguridad – Parte 7: Máquinas esmeriladoras para abrasivos**

conforme a las disposiciones de la directiva: **Directiva de máquinas 2006/42/CE**
Monti Werkzeuge GmbH Bonn, 01.07.2008

Martin Jennes, Director Ejecutivo



CE Declaração de conformidade

Nós Monti Werkzeuge GmbH
Steinbruchweg 2b
53227 Bonn
Alemanha

Declaramos com exclusiva responsabilidade que o produto

MBX® METAL BLASTER® AUTOMOTIVE PNEUMATIC

Ao qual se refere esta declaração, se encontra em conformidade com as seguintes normas

**DIN EN 792-7 Requisitos de Segurança para Ferramentas Não Eléctricas Portáteis –
parte 7: Rectificador para corpos abrasivos**

De acordo com as disposições da norma sobre máquinas 2006/42/CE
Monti Werkzeuge GmbH Bonn, 01.07.2008

Martin Jennes, Managing Director

NL

CE Conformiteitsverklaring

Wij, Monti Werkzeuge GmbH
Steinbruchweg 2b
53227 Bonn
Duitsland

verklaren op onze exclusieve verantwoordelijkheid dat het product

MBX® METAL BLASTER® AUTOMOTIVE PNEUMATIC

waarop deze verklaring betrekking heeft, in overeenstemming is met de volgende normen

**DIN EN 792-7 Niet-elektrisch aangedreven handmachines -
Veiligheidseisen - Deel 7: Slijpmachines voor slijpstenen**

overeenkomstig de bepalingen van de richtlijnen **Machinerichtlijn 2006/42/EG**
Monti Werkzeuge GmbH Bonn, 01.juli 2008



Martin Jennes, Managing Director

DK

CE Overensstemmelseserklæring

Vi Monti Werkzeuge GmbH
Steinbruchweg 2b
53227 Bonn
Tyskland

attesterer hermed som eneansvarlig, at produktet

MBX® METAL BLASTER® AUTOMOTIVE PNEUMATIC

som nærværende erklæring retter sig i mod, er i overensstemmelse med følgende standarder

**DIN EN 792-7 Håndholdte ikke – elektrisk drevne maskiner –
sikkerhedskrav – del 7: Slibemaskiner til slibesliver**

i henhold til bestemmelserne i direktiverne: **Maskindirektiv 2006/42/EF**
Monti Werkzeuge GmbH Bonn, 01.07.2008



Martin Jennes, Managing Director

N

CE Samsvarserklæring

Mes,
Monti Werkzeuge GmbH
Steinbruchweg 2b
53227 Bonn
Tyskland

erklærer herved at produktet

MBX® METAL BLASTER® AUTOMOTIVE PNEUMATIC

som denne erklæringen gjelder, stemmer over ens med følgende normer

**DIN EN 792-7 håndholdte ikke – elektrisk drevne maskiner –
Sikkerhetskrav – del 7: Slipemaskiner for slipeemner**

i henhold til bestemmelsene i følgende direktiv: **Maskindirektivet 2006/42/EC**
Monti Werkzeuge GmbH Bonn, 01.07.2008



Martin Jennes, Managing Director

FIN

CE Standardinmukaisuustodistus

Me,
Monti Werkzeuge GmbH
Steinbruchweg 2b
53227 Bonn
Saksa

vakuutamme yksinvastuullisesti, että tuote

MBX® METAL BLASTER® AUTOMOTIVE PNEUMATIC

jota tämä todistus koskee, vastaa seuraavia standardeja:

**DIN EN 792-7 Kädessä pidettävät ei – sähkökäyttöiset koneet –
Turvallisuusvaatimukset – osa 7: hiomakoneet hiomavälineille**

seuraavien direktiivien määräysten mukaan: **Konedirektiivi 2006/42/EY**
Monti Werkzeuge GmbH Bonn, 01.07.2008



Martin Jennes, toimitusjohtaja

S

CE Konformitetsförklaring

Vi
Monti Werkzeuge GmbH
Steinbruchweg 2b
53227 Bonn
Tyskland

förklarar i eget ansvar, att produkten

MBX® METAL BLASTER® AUTOMOTIVE PNEUMATIC

som beträffas av följande förklaring överensstämmer med följande normer

**DIN EN 792-7 Handhållna icke elektriskt drivna maskiner –
säkerhetskrav – del 7: Slipmaskiner**

enligt bestämmelserna i riktlinjerna: **Maskinriktlinje 2006/42/EG.**

Monti Werkzeuge GmbH Bonn, 01.07.2008



Martin Jennes, Managing Director

GR

CE Δήλωση συμμόρφωσης

Εμείς
Monti Werkzeuge GmbH
Steinbruchweg 2b
53227 Bonn
Γερμανία

δηλώνουμε με δική μας ευθύνη ότι το προϊόν

MBX® METAL BLASTER® AUTOMOTIVE PNEUMATIC

στο οποίο αναφέρεται αυτή η δήλωση συμφωνεί με τους εξής κανονισμούς

**DIN EN 792-7 περί μη ηλεκτρικών μηχανών χειρός – Απαιτήσεις ασφάλειας –
Μέρος 7: Μηχανές λείανσης για λειαντικά σώματα**

σύμφωνα με τους κανονισμούς των Οδηγιών: **Οδηγία μηχανών 2006/42/E.K.**

Monti Werkzeuge GmbH Bonn, 01.07.2008



Martin Jennes, Διευθύνων Σύμβουλος



Uygunluk Beyanı

İş bu belge ile bizler, Monti Werkzeuge GmbH şirketi,
Steinbruchweg 2b
53227 Bonn
Almanya adresinde bulunan

na lastno odgovornost izjavljamo, da je izdelek,

MBX® METAL BLASTER® AUTOMOTIVE PNEUMATIC

isimli ürünün, aşağıda sayılan standartlara:

**DIN EN 792-7 Elde taşınabilir aletler - Elektriksiz güçle tahrik edilen –
Güvenlik kuralları - Bölüm 7: Taşlayıcılar**

2006/42/AT Makine Yönetmeliği'nce uygun olduğunu beyan ederiz.
Monti Werkzeuge GmbH Bonn, 01.07.2008

Martin Jennes, Genel Müdür



Deklaracja zgodności

My Monti Werkzeuge GmbH
Steinbruchweg 2b
53227 Bonn
Deutschland

oświadczamy na naszą wyłączną odpowiedzialność, że produkt

MBX® METAL BLASTER® AUTOMOTIVE PNEUMATIC

do której odnosi się niniejsza deklaracja, spełnia poniższe normy

**DIN EN 792-7 dla maszyn ręcznych nienapędzanych elektrycznie Wymagania
bezpieczeństwa – część 7: szlifierki dla ściernic**

zgodnie z postanowieniami dyrektyw: **Dyrektywa maszynowa 2006/42/EG**
Monti Werkzeuge GmbH Bonn, 01.07.2008

Martin Jennes, Managing Director

H

CE Megfelelőségi nyilatkozat

A Monti Werkzeuge GmbH
Steinbruchweg 2b
53227 Bonn
Németország

kizárólagos gyártói felelősségének tudatában kijelenti, hogy a

MBX® METAL BLASTER® AUTOMOTIVE PNEUMATIC

termék, amely e nyilatkozat tárgyát képezi, megfelel a következő szabványoknak

**DIN EN 792-7 Nem villamos hajtású motoros kéziszerszámok –
Biztonsági követelmények – 7 rész: Készrűgék készrűtestekhez**

a következő irányelvek előírásainak megfelelően: **2006/42/EK Gépi irányelvek**
Monti Werkzeuge GmbH Bonn, 2008.07.01



Martin Jennes, Ügyvezető igazgató

CZ

CE Prohlášení o shodě

My Monti Werkzeuge GmbH
Steinbruchweg 2b
53227 Bonn
Německo

prohlašujeme s výhradní odpovědností, že výrobek

MBX® METAL BLASTER® AUTOMOTIVE PNEUMATIC

na který se vztahuje toto prohlášení, se shoduje s následujícími normami

**Teil 7: (ČSN EN 792-7 Neelektrické ruční nářadí - Bezpečnostní požadavky - Část 7:)
Brusky pro brousící nástroje**

podle ustanovení směrnic: **Směrnice o strojních zařízeních 2006/42/ES**
Monti Werkzeuge GmbH Bonn, 01. 07. 2008



Martin Jennes, Managing Director

SK

CE Vyhlásenie o zhode

My, Monti Werkzeuge GmbH
Steinbruchweg 2b
53227 Bonn
Nemecko

vyhlasujeme vo výlučnej zodpovednosti, že výrobok

MBX® METAL BLASTER® AUTOMOTIVE PNEUMATIC

na ktorý sa vzťahuje toto vyhlásenie, sa zhoduje s nasledovnými normami

**DIN EN 792-7 V rukách nedržané - elektricky prevádzkované stroje –
Požiadavky bezpečnosti – časť 7: Brúsky pre brúsne nástroje**

podľa ustanovení smerníc: **Smernica o strojoch 2006/42/EÚ**
Monti Werkzeuge GmbH Bonn, 01.07.2008



Martin Jennes, Managing Director

RO

CE Declarație de conformitate

Noi, Monti Werkzeuge GmbH
Steinbruchweg 2b
53227 Bonn
Germania

declarăm pe proprie răspundere, că produsul

MBX® METAL BLASTER® AUTOMOTIVE PNEUMATIC

la care se referă această declarație, corespunde următoarelor norme

**DIN EN 792-7 mașini ținute cu mâna, acționate în alt mod decât electric –
Cerințe de siguranță – Partea 7: Mașini de șlefuit pentru corpuri de șlefuit**

conform dispozițiilor directivelor: **Directiva Mașini 2006/42/CE**
Monti Werkzeuge GmbH Bonn, 01.07.2008



Martin Jennes, Managing Director

SLO

CE Izjava o skladnosti

Mi, podjetje

Monti Werkzeuge GmbH
Steinbruchweg 2b
53227 Bonn
Nemčija

na lastno odgovornost izjavljamo, da je izdelek,

MBX® METAL BLASTER® AUTOMOTIVE PNEUMATIC

na katerega se nanaša izjava, v skladu z naslednjimi normami

**DIN EN 792-7 ročne, neelektrične naprave –
varnostne zahteve, 7. del: brusilni stroji za brusilna telesa**

v skladu z določili direktive: **direktiva za stroje 2006/42/ES.**

Monti Werkzeuge GmbH Bonn, 01.07.2008



Martin Jennes, glavni direktor

BG

CE Декларация за съответствие

Ние

Monti Werkzeuge GmbH
Steinbruchweg 2b
53227 Bonn
Германия

декларираме със собствена отговорност, че продуктът

MBX® METAL BLASTER® AUTOMOTIVE PNEUMATIC

се отнася да настоящата декларация и отговаря на следните стандарти

**DIN EN 792-7 Ръчни машини без електрическо задвижване –
изисквания към техника на безопасност – част 7: Шлайфмашини за
шлифовъчни тела**

съгласно разпоредбите на Директиви: **Директива за машини 2006/42/EC**

Монти Веркцойге ООД, 01.07.2008



Мартин Йенес, Менджър

EST

CE Vastavustunnistus

Meie, Monti Werkzeuge GmbH
Steinbruchweg 2b
53227 Bonn
Deutschland

tunnistame ainsa vastutajana, et toode

MBX® METAL BLASTER® AUTOMOTIVE PNEUMATIC

mille suhtes käesolev tunnistus kehtib, vastab järgnevate normide nõuetele

**DIN EN 792-7 Mitte-elektrilised käsiseadmed –
Ohutusnõuded – Osa 7: Lihvijad**

vastaval järgnevate direktiivide nõuetele: **Masinadirektiiv 2006/42/EÜ**
Monti Werkzeuge GmbH Bonn, 01.07.2008



Martin Jennes, Managing Director

LT

CE Atitikties deklaracija

Mes, Monti Werkzeuge GmbH
Steinbruchweg 2b
53227 Bonn
Vokietija

atsakingai deklaruojame, kad gaminys

MBX® METAL BLASTER® AUTOMOTIVE PNEUMATIC

kuriam taikoma ši deklaracija, atitinka šiuos standartus:

**DIN EN 792-7 Rankiniai neelektriniai varikliniai įrankiai.
Saugos reikalavimai. 7 dalis. Galąstuvai**

pagal direktyvų nuostatas: **Mašinų direktyva 2006/42/EB**
Monti Werkzeuge GmbH Bonn, 2008-07-01



Martin Jennes, Managing Director

LV

CE atbilstības paziņojums

Mēs, Monti Werkzeuge GmbH
Steinbruchweg 2b
53227 Bonn
Deutschland

ar pilnu atbildību paziņojam, ka izstrādājums

MBX® METAL BLASTER® AUTOMOTIVE PNEUMATIC

par kuru ir runa šajā paziņojumā, atbilst tālāk norādītiem standartiem

**DIN EN 792-7 Rokas instrumenti bez elektriskās piedziņas –
drošības prasības – 7. daļa: slīpmašīnas ar slīpēšanas rīkiem**

atbilstoši direktīvai: **Mašīnu direktīva 2006/42/EK**
Monti Werkzeuge GmbH Bonn, 01.07.2008

Martin Jennes, izpilddirektors

RU

CE Заявление о соответствии нормам ЕС

Компания Monti Werkzeuge GmbH
Steinbruchweg 2b
53227 Bonn
Deutschland (Германия),

со всей ответственностью заявляем, что изделие

MBX® METAL BLASTER® AUTOMOTIVE PNEUMATIC

к которой относится настоящее заявление, соответствует следующим стандартам

**DIN EN 792-7 Машинки ручные с неэлектрическим приводом –
Требования безопасности – Часть 7: Шлифовальные машинки для
шлифовального инструмента**

согласно нормам директив: **Директива ЕС по машиностроению 2006/42/EG**
Monti Werkzeuge GmbH Bonn, 01.07.2008

Мартин Йеннес (Martin Jennes), директор-распорядитель

MONTI

MONTI - Werkzeuge GmbH
Reisertstr. 21
53773 Hennef, Germany
Tel.: +49 2242. 90906-30
Fax: +49 2242. 90906-99
E-Mail: info@monti.de
www.monti.de

MONTI Tools Inc. / North American Corporate Office
10690 Shadow Wood Drive, Suite 113
Houston TX 77043 USA
Phone: +1 832 623 7970
Fax: +1 832 623 7972
info@monti-tools.com
www.monti-tools.com